



O ETWINNING E A WEB 2.0: DESENVOLVIMENTO DAS COMPETÊNCIAS DIGITAIS

Ana Pina, Daniela Guimarães, Mário Guedes (org.)

2021

Volume 1



REPÚBLICA
PORTUGUESA

EDUCAÇÃO



Cofinanciado pelo
Programa Erasmus+
da União Europeia







DANIELA GUIMARÃES
ORGANIZAÇÃO
REVISÃO

ANA PINA
ORGANIZAÇÃO
(COORD)
DESIGN

MÁRIO GUEDES
ORGANIZAÇÃO
REVISÃO

**O ETWINNING E A WEB 2.0:
DESENVOLVIMENTO DAS COMPETÊNCIAS DIGITAIS**



Ficha Técnica

Título

*O eTwinning e a web 2.0:
desenvolvimento das competências Digitais*

Organizadores

Ana Pina
Daniela Guimarães
Mário Guedes

Editor

Organização Nacional de Apoio eTwinning (NSO)

©2021

Organização Nacional de Apoio eTwinning (NSO)

Design da Capa

Ana Pina

Conceção Gráfica

Ana Pina / Daniela Guimarães / Mário Guedes / Autores



ÍNDICE

1. Prefácio

Teresa Lacerda..... 9

2. A web 2.0 na sala de aula

Ana Pina, Daniela Guimarães e Mário Guedes 11

3. Storytelling with Google Slides

Ana Pina , Daniela Guimarães e Mário Guedes 13

4. Making comics with bitmojis and Google Slides

Ana Pina e Mário Guedes 31

5. Gamify your classroom: flippity.net

Ana Pina e Mário Guedes 59

6. StoryJumper

Daniela Guimarães 81

7. Toontastic

Ana Pina e Mário Guedes 103



8. LearningApps.org

Luis Gonçalves 135

9. Gizmos

Teresa Lacerda 155

10. Risco Digital

Elisabete Fiel 171

11. How to create animated & interactive comics

Ana Pina e Mário Guedes 185

12. Banner para o Google Classroom

Ana Pina 197

13. Licenças Creative Commons

Miguela Fernandes 209

PREFÁCIO

Teresa Lacerda, NSO Portugal

A comunidade eTwinning surgiu em 2005 e Portugal integrou-a desde o primeiro momento. Muitos têm sido os desafios que o eTwinning tem colocado às escolas portuguesas nos últimos 15 anos, entre eles, o da transformação da sala de aula em espaços de aprendizagem ativa. Para que isso pudesse acontecer, a Organização Nacional de Apoio (NSO) do eTwinning tem privilegiado a formação de professores e o apoio de proximidade aos docentes através da sua rede de embaixadores.

A pandemia, devido à Covid-19, conduziu a que professores e alunos tivessem de se preparar, sem aviso prévio, para formatos de ensino e de aprendizagem com os quais não se encontravam familiarizados. Muitos foram os eTwinners que consideraram estar mais bem preparados para esta (r)evolução, devido a utilizarem uma metodologia de trabalho de projeto, bem como inúmeras plataformas e recursos online. Contudo, como bem sabemos, este não era o cenário geral. Assim sendo, o eTwinning não podia deixar de se posicionar na linha da frente para auxiliar professores, pelo que as ações de formação, sugestões de trabalho, *webinars*, entre outros, passaram a ser uma constante.

Neste contexto, surgiram os *webinars* VIRIATO, liderados por três embaixadores portugueses. Esta iniciativa estava delimitada temporalmente e foi pensada para o período de encerramento das escolas. Contudo, o sucesso obtido, tanto entre os professores eTwinners como entre os não eTwinners, levou a que os *webinars* VIRIATO se assumissem como uma MARCA à qual é imperioso dar continuidade. Assim, *O eTwinning e a web 2.0: desenvolvimento das competências Digitais*, volume 1, corresponde ao primeiro conjunto de *webinars* realizados. Esta iniciativa irá ter uma periodicidade anual, com o patrocínio da Organização Nacional de Apoio do eTwinning.



A WEB 2.0 NA SALA DE AULA

Ana Pina

Daniela Guimarães

Mário Guedes

O ano de 2020 pode caracterizar-se como tendo sido extremamente atípico: a partir de março, a escola viu-se obrigada a mudar, literalmente, de espaço e, inerente a esta mudança, o próprio paradigma de ensino sofreu profundas alterações. Salas de aula físicas deram lugar a salas de aula virtuais, aulas presenciais deram lugar a aulas online o que, conseqüentemente, levou a que os professores tivessem de repensar os seus modelos de ensino, as suas dinâmicas de trabalho com os colegas e, sobretudo com os alunos.

Assim, impulsionados por uma situação que lhes era alheia, mas que teve profundas implicações nas suas dinâmicas, os professores foram levados a (re)descobrir as potencialidades de que as ferramentas web 2.0 se revestiam (ou poderiam vir a revestir), de modo a que mais facilmente pudessem chegar aos seus alunos, procurando sempre envolver os diferentes grupos—turma.

As ferramentas da web 2.0, elemento essencial nas dinâmicas de sala de aula do regime presencial de muitos professores, tornaram-se um elemento imprescindível no novo contexto de sala de aula, dadas as novas necessidades inerentes à vertente não presencial/a distância. Certamente que algumas, dada a sua potencialidade educativa mantêm-se nas dinâmicas dos professores, como recurso privilegiado, independentemente do regime de ensino existente.

No entanto, a que se deve este sucesso? Qual a vantagem de integrar este tipo de ferramentas nas diferentes disciplinas? Que vantagens há, quer para professores, quer para alunos?

Genericamente, o recurso a diferentes tipos de aplicações permitiram o surgimento de novas práticas de ensino e de aprendizagem que vieram potenciar uma maior participação, colaboração e cooperação, entre todos os intervenientes do processo.



Privilegiam-se, deste modo, aprendizagens ricas e significativas que, mais facilmente, poderão contribuir para a aquisição/desenvolvimento das aprendizagens essenciais.

Este livro surge no âmbito das partilhas realizadas pelo grupo eTwinning Viriato, criado e dinamizado pelos embaixadores eTwinning de Portugal e que ao longo de 2020, deram a conhecer ferramentas da web 2.0 com potencial para o ensino.

Neste contexto, apresentam-se capítulos especialmente dedicados às diferentes potencialidades do *Google Slides*, como ferramenta facilitadora do trabalho colaborativo entre professores e alunos, nomeadamente, *Making comics with Bitmojis and Google Slides*, *How to create animated and interactive comics* e *Banner para o Google Classroom*. Tendo sempre presente a intencionalidade pedagógica da utilização desta ferramenta, poder-se-ão criar narrativas digitais em diferentes disciplinas, assim como rentabilizar a sua utilização em projetos interdisciplinares.

Para a implementação de projetos que impliquem a escrita colaborativa, com a possibilidade de narração, apresentamos as ferramentas *StoryJumper* e *Toontastic*, que apresentam funcionalidades diferentes: enquanto a primeira permite a construção de eBooks, a segunda está vocacionada para a criação de vídeos 2D e 3D.

No âmbito das ferramentas que permitem implementar gamificação, são exploradas as mais valias do *Flippity.net* e do *LearningApps.org*. Sendo transversais, facilitam o recurso a diferentes propostas com vertente jogo, que tanto agradam aos alunos. De entre as várias possibilidades, destacam-se os quizzes, jogos de memória, associação de elementos, quem quer ser milionário, correspondência, caça ao tesouro, entre outros.

A partilha feita em *Risco Digital* engloba as ferramentas *Paper 53* e *AutoDesk SketchBook* com grande aplicabilidade na área das artes. Tendo sempre presente a finalidade pedagógica da sua utilização, podem constituir-se como um recurso adicional a qualquer disciplina,

Mais vocacionada para a área das ciências, a ferramenta *Gizmos* apresenta-se como uma excelente opção na simulação de experiências que podem ser complementadas com fichas de avaliação no final de cada atividade.

Na parte final deste livro, são abordadas as *Licenças Creative Commons* que nos permitem licenciar criações digitais. Esta temática, que se reveste de grande importância na atualidade, contribui para o reforço das competências relacionadas com a cidadania digital.



STORYTELLING WITH GOOGLE SLIDES

***ANA PINA
DANIELA GUIMARÃES
MÁRIO GUEDES***

A utilização do *Google Slides*, por permitir a construção de cenários visualmente apelativos, pode ser direcionada para a escrita criativa e colaborativa, como é o caso do *StoryTelling*.

De modo a ilustrar esta potencialidade, iniciamos este livro com a apresentação da equipa que, atualmente, constitui a Organização Nacional de Apoio, assim como do grupo de embaixadores eTwinning de Portugal.

Como será possível observar nas próximas páginas, são construídos cenários, recorrendo à pesquisa de fundos, formas, imagens, balões de fala, disponibilizados quer na ferramenta *Google Slides*, quer na opção “pesquisar na web”.



STORYTELLING **WITH GOOGLE SLIDES**



ONCE UPON A TIME IN ... ETWINNING

Ana Pina, Daniela Guimarães, Mário Guedes



NSO ETWINNING - PORTUGAL

Em Portugal, o NSO eTwinning está afeto à equipa de Recursos e Tecnologias Educativas, da DGE.

O NSO de cada país é responsável pela dinamização de seminários de divulgação eTwinning. Dá apoio direto aos professores e às escolas e coordena a equipa de embaixadores eTwinning do país.

NSO PT



Teresa Lacerda



Paula Neto

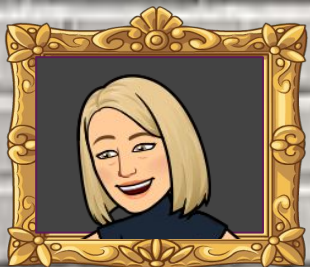

Anabela Neves



Elisabete Fiel



Luis Ferreira

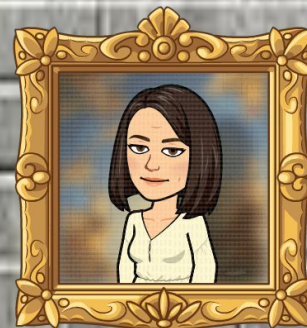

Isabel Almendra



TERESA LACERDA

teresa.lacerda@dge.mec.pt



Professora de Biologia e Geologia do Agrupamento de Escolas de Póvoa de Lanhoso. Embaixadora eTwinning entre 2008 e 2020. Atualmente na Organização Nacional de Apoio do eTwinning.

EMBAIXADORES ETWINNING

Os embaixadores surgem na sequência de orientações dadas pelo Serviço Central de Apoio (CSS), em Bruxelas, relativamente ao apoio local e regional dos professores eTwinning, com o objetivo de contribuir para o aumento da qualidade dos projetos e disseminação da ação eTwinning.

MIGUELA FERNANDES

miguela.fernandes@dge.mec.pt



Professora de Informática do Agrupamento de Escolas da Batalha. Embaixadora da região Centro, desde 2008.

ANABELA SANTOS

anabela.santos@dge.mec.pt



Professora de 1.º ciclo na EB1/JI de São Bartolomeu de Regatos. Embaixadora da região dos Açores, desde 2009.

ELISABETE FIEL

elisabete.fiel@dge.mec.pt



**Professora de Geografia do Agrupamento de Escolas de Borba.
Embaixadora da região do Alentejo, desde 2009.**

ANA PINA

ana.paula.pina@dge.mec.pt



Professora de TIC no Agrupamento de Escolas do Barreiro.
Embaixadora da região de Lisboa e Vale do Tejo, desde 2017.

DANIELA GUIMARÃES

daniela.guimaraes@dge.mec.pt



**Professora de Matemática no Agrupamento de Escolas de Idães.
Embaixadora da região Norte, desde 2017.**

DORA PEREIRA

dora.c.pereira@dge.mec.pt



Professora de Informática na Escola Secundária Antero de Quental. Embaixadora da região dos Açores, desde 2017.

MÁRIO GUEDES

mario.guedes@dge.mec.pt



**Professor de Português no Agrupamento de Escolas Gil Eanes.
Embaixador da região do Algarve, desde 2017.**

CARLA FERREIRA

carla.ferreira@dge.mec.pt



Professora de Inglês na EB 2,3 Dr. Horácio Bento de Gouveia.
Embaixadora da região da Madeira, desde 2019.

LUÍS GONÇALVES

luis.goncalves@dge.mec.pt



Professor de E.M.R.C no Agrupamento de Escolas de Miranda do Corvo. Embaixador da região Centro, desde 2019.

CARLA MANSILHA

carla.mansilha@dge.mec.pt



Professora de Informática no Agrupamento de Escolas D. Sancho II. Embaixadora da região Norte, desde 2020.

LAURA FILIPE

laura.filipe@dge.mec.pt



Professora de Português no Agrupamento de Escolas Monte da Lua. Embaixadora da região de Lisboa e Vale do Tejo, desde 2020.

MAKING COMICS WITH BITMOJIS & GOOGLE SLIDES

***ANA PINA
MÁRIO GUEDES***

Os *comics* são uma excelente forma de chegar até aos nossos alunos, dado o seu forte impacto visual, para além de estimularem a criatividade de forma inovadora. Esta partilha pretende ilustrar como construir *comics* através de ferramentas gratuitas, acessíveis a qualquer detentor de uma conta *Google* e, também, portador de um dispositivo móvel. É possível planificar, implementar, avaliar (e reformular, caso necessário) diferentes atividades, adaptáveis a qualquer disciplina.

Descritivo da ferramenta

○ *Google Slides* está associado à *Drive* da conta de correio eletrónico *Google* e é de utilização gratuita.

○ *Bitmoji* é uma aplicação que pode ser instalada tanto num computador, como num dispositivo móvel. A sua utilização, gratuita, implica apenas o registo através de uma conta de correio eletrónico.

Potencialidades

No que respeita ao *Google Slides*, este permite a dinamização de trabalho de projeto e de trabalho colaborativo, a distância. Duas das grandes mais valias desta ferramenta são, em particular, a facilidade de partilha e de publicação na web.

○ *Bitmoji*, aplicação útil para a criação de *avatars* e proteção da imagem dos alunos, para além de poder ser facilmente integrado nas apresentações do *Google Slides*, pode ainda ser utilizado em várias outras aplicações e programas.

MAKING COMICS WITH BITMOJIS

& GOOGLE SLIDES

Ana Pina



Mário Guedes

LET'S GO

**Gostaria de aprender a
criar um *Avatar* com
Bitmojis?**



PASSO 1

CRIE UM AVATAR BITMOJI

NO COMPUTADOR

EASY



- CRIE UMA CONTA EM:
[HTTPS://WWW.BITMOJI.COM/ACCOUNT](https://www.bitmoji.com/account). SE TIVER CONTA **SNAPCHAT**, ENTRE NESTE LINK COM AS SUAS CREDENCIAIS E **VÁ** DIRETAMENTE PARA O **PASSO 2**;
- CRIE O SEU AVATAR;
- SELECIONE "SALVAR AVATAR".

PASSO 2



ADICIONE A EXTENSÃO: [HTTP://BIT.LY/ENTENSAO](http://bit.ly/entensao).
ACEITE TODAS AS PERMISSÕES.

PASSO 1

CRIE UM AVATAR BITMOJI

NO DISPOSITIVO
MÓVEL

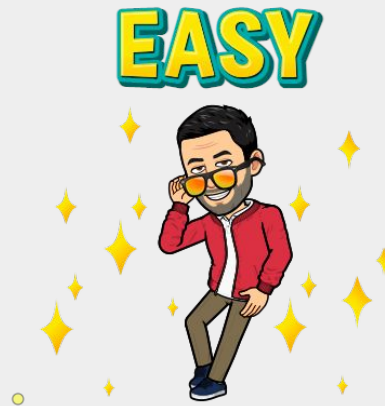

- INSTALE A APLICAÇÃO **BITMOJI**;
- CRIE O SEU AVATAR;
- SELECIONE "SALVAR AVATAR".

PASSO 2

ADICIONE A EXTENSÃO: [HTTP://BIT.LY/ENTENSAO](http://bit.ly/entensao).
ACEITE TODAS AS PERMISSÕES.



**PARA
DIFERENTES
CONTEXTOS**

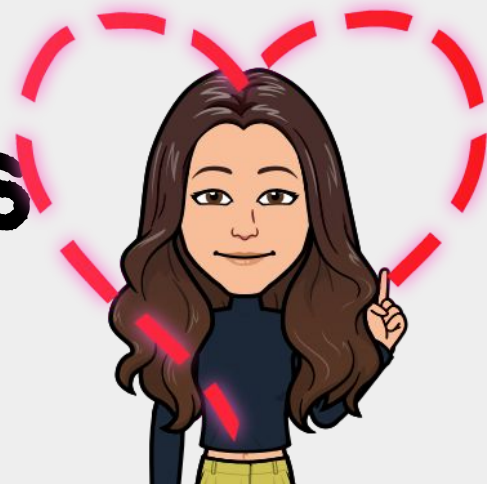

EXEMPLOS DE BITMOJIS PARA FEEDBACK DO PROFESSOR

IMPEC



BRAVO



**COMO SE PODE CRIAR BANDA
DESENHADA (COMICS) COM O
GOOGLE SLIDES?**



TEMPLATES

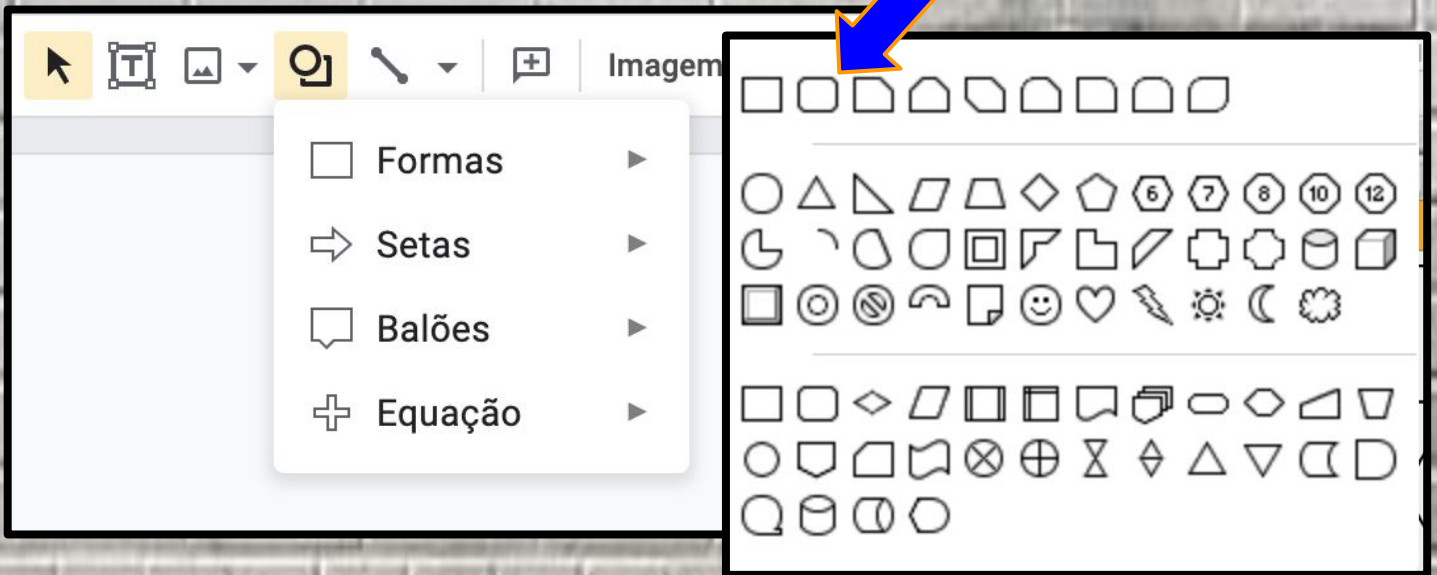

UTILIZAM-SE
FORMAS PARA CRIAR
VINHETAS (COMICS),
TIRAS E PRANCHAS.

TEMPLATES

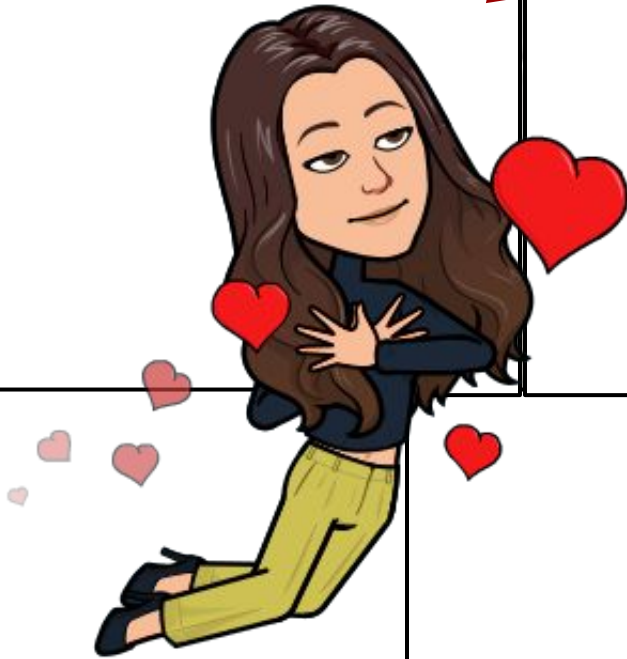

EXEMPLO

BALÕES

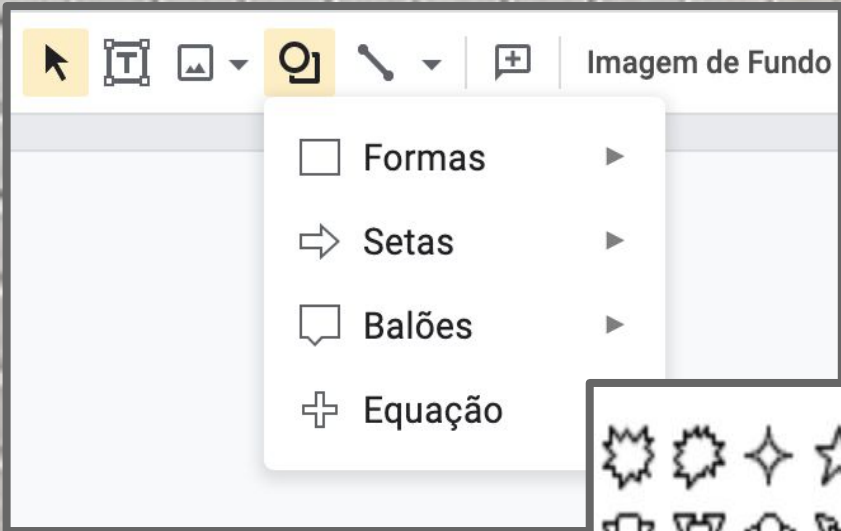

**AQUI,
ENCONTRAM-SE
OS BALÕES DE
FALA.**



EXEMPLO

DECORAÇÕES

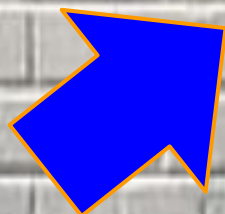

PODEM ENCONTRAR-SE ESTAS IMAGENS NA FERRAMENTA **ACIMA** E TAMBÉM NAS IMAGENS DO **GOOGLE**.

DICA PARA ENCONTRAR CLIPART COM FUNDO TRANSPARENTE:

IMAGENS > FERRAMENTAS DE PESQUISA > TIPO > CLIPART > COR > TRANSPARENTE.

FONTS

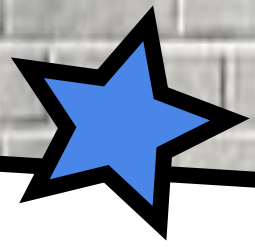

Bubblegum sans

CREEPSTER

Piedra

Oregano

Irish Grover

Kranky

Joti one

Ranchers

Caveat brush

Kavoon

Fontdiner Swanky

Architects daughter

Acme

WALTER TURNCOAT

BANGERS

TIPOS DE LETRA A UTILIZAR
NOS VOSSOS COMICS.



CRIAR COMICS



Hello!



THIS IS US

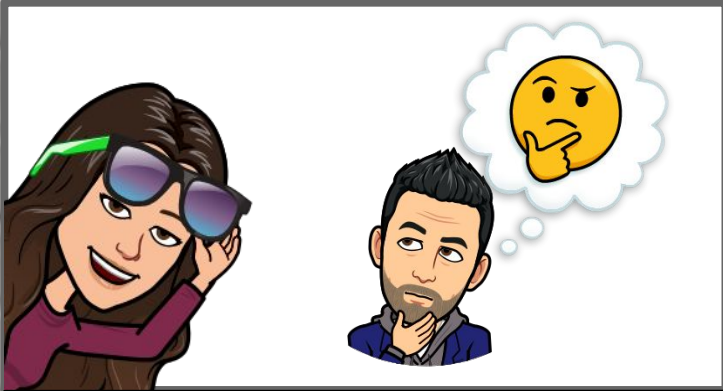

WE LIVE IN PORTUGAL



WE LOVE SPORTS



AND



TRAVEL



WE ALSO LOVE ETWINNING



OBRIGADO!

EXEMPLOS



Criar comics com o *Google Slides* é bastante divertido!



Experimente!



Também funciona com o *Google Drawings*!



SOBRE NÓS

Olá!
Vivo em Azeitão,
uma vila muito bonita
perto da Arrábida.

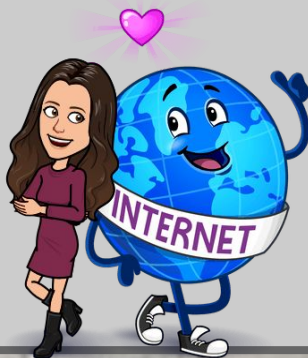

Sou professora de TIC
no Agrupamento de
Escolas do Barreiro.

Olá!
Vivo em Lagos,
bela cidade do
Barlavento
Algarvio!



Professor de Português
no Agrupamento de
Escolas Gil Eanes –
Lagos

EXEMPLO

DEAR MÁRIO, WE HAVE BEEN FRIENDS FOR QUITE SOME TIME AND I REALLY APPRECIATE YOUR CONSTANT SUPPORT AND GUIDANCE. **THANK YOU**, FOR BEING SUCH AN INSPIRATION AND FOR ALWAYS MAKING ME LAUGH!

THANKS



EXEMPLO

DEAR ANA, BEING COLLEAGUES,
AND FRIENDS, FOR QUITE SOME
TIME, YOU HAVE BEEN A PRECIOUS
HELP ON MY WAY AS A
PROFESSIONAL, AND ALSO AS A
BETTER PERSON, GIVING ME WISED
ADVICES AND HELPING ME WHEN
NEEDED.

BESIDES, WE HAVE LOTS OF FUN
TOGETHER. **THANK YOU!**





***EXEMPLO DE UMA
AVENTURA EM BANDA
DESENHADA***



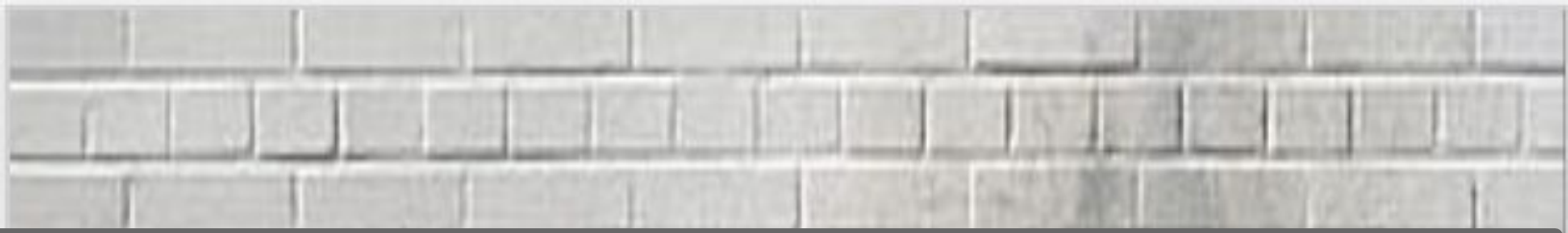

Come with us!

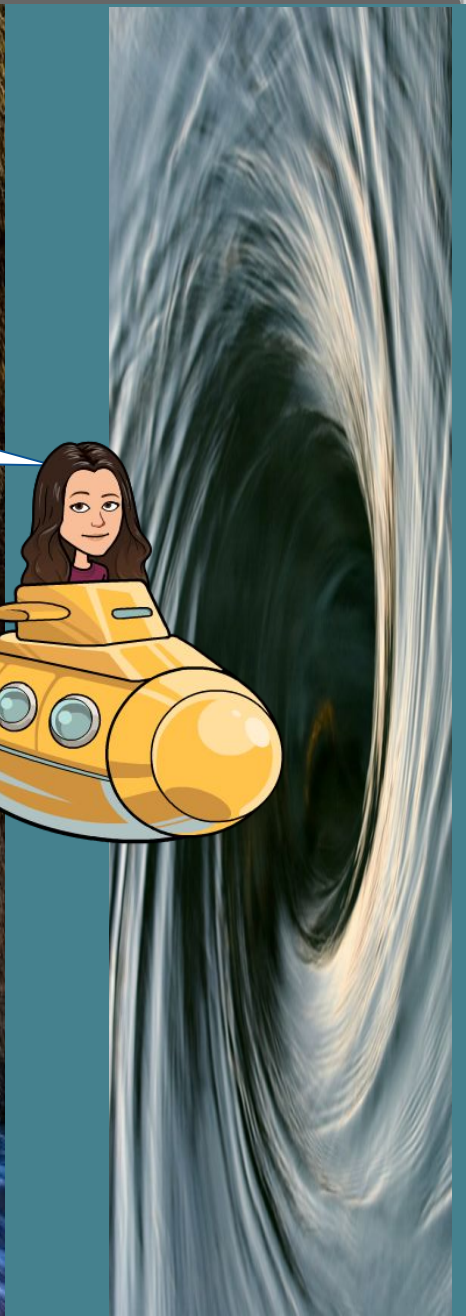



Welcome to Porto!



Portugal has stunning places to be visited.



Food, music and of course the beaches! Portugal has great beaches, that are crowded during Summer time.



DEPARTURE FROM PORTUGAL TO ...



Vos presento la famosa Paella.

Nuestra parte favorita, el postre! "Ensaïmada", pruébalo, vale la pena.





They have arrived and now they are back home ...



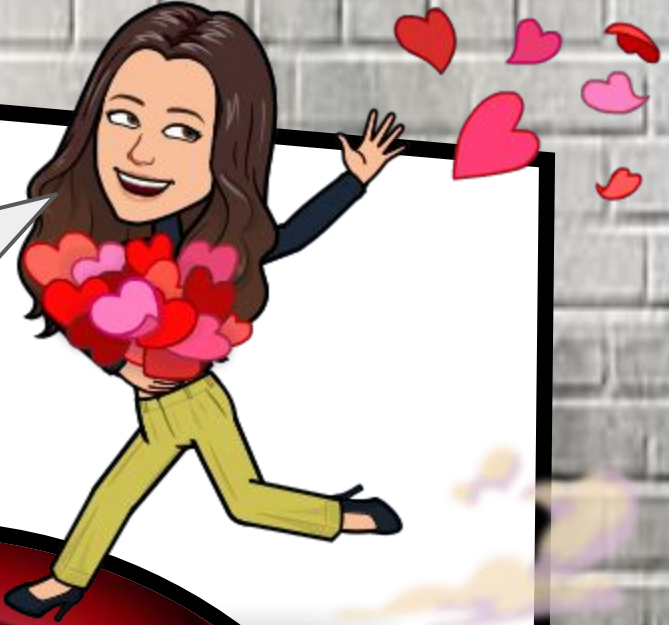

O COMICS, ADAPTA-SE A QUALQUER DISCIPLINA, FAVORECE A CRIATIVIDADE DOS ALUNOS E INCENTIVA A UTILIZAÇÃO DAS TECNOLOGIAS EDUCATIVAS.



That's all Folks!



LET'S GO



GAMIFY YOUR CLASSROOM: FLIPPITY.NET

***ANA PINA
MÁRIO GUEDES***

Os jogos educativos podem ser uma forma divertida de envolver os alunos e também de ensinar. Com este site é possível dinamizar diferentes tipos de atividades, vocacionadas para a vertente jogo, tão úteis na gamificação.

Funcionalidade da ferramenta

É um *site* gratuito para construção de atividades educativas online de forma intuitiva. Para isso contribuem os *templates*, as demonstrações e as instruções que se encontram em cada atividade/jogo.

Potencialidades

- ★ *Site* gratuito;
- ★ Diversos tipos de atividades/jogos;
- ★ Intuitivo: demonstrações, instruções e *templates*;
- ★ Aprendizagem online.

GAMIFY YOUR CLASSROOM

FLIPPITY.NET



LET'S GO

Mário Guedes



Ana Pina

GOOGLE SHEET

Flippity Flashcards
Easily turn a Google spreadsheet into a set of online flashcards.

Flippity Quiz Show
Easily turn a Google spreadsheet into a trivia game show.

Flippity Random NamePicker
Easily turn a Google spreadsheet into a random name picker.

NEW! Flippity Randomizer
Easily turn a Google spreadsheet into a set of randomizer wheels.

Flippity Scavenger Hunt
Easily turn a Google spreadsheet into an interactive scavenger hunt activity.

Flippity Manipulatives
Easily turn a Google spreadsheet into a set of click-and-drag objects.

Flippity Fun with Words
Easily turn a Google spreadsheet into artistic words to save or print.

Flippity Timeline
Easily turn a Google spreadsheet into an interactive timeline.

Flippity Badge Tracker
Easily turn a Google spreadsheet into a badges earned page.

Flippity Typing Test
Easily turn a Google spreadsheet into a typing speed tester.



ALGUMAS ATIVIDADES/JOGOS QUE SE PODEM ENCONTRAR.

ATIVIDADES/JOGOS DISPONÍVEIS

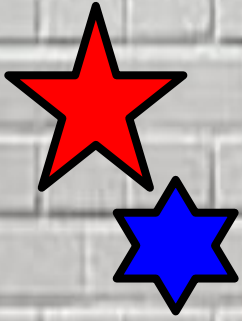

- ★ Flashcards
- ★ Quiz Show
- ★ Random NamePicker
- ★ Randomizer
- ★ Scavenger Hunt
- ★ Fun With Words
- ★ Manipulatives
- ★ Timeline
- ★ Badge Tracker
- ★ Typing Test
- ★ Tournament Bracket

- ★ Spelling Words
- ★ Word Search
- ★ Crossword Puzzle
- ★ World Scrumble
- ★ Bingo
- ★ Hangman
- ★ Progress Indicator
- ★ Matching Game
- ★ Mix and Match
- ★ Certificate Quiz

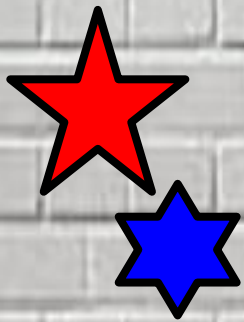

ATIVIDADES/JOGOS DISPONÍVEIS

**Vamos conhecer 4
destes jogos.**



1.º Exemplo

CERTIFICATE QUIZ

Experimentar para ver como funciona – clicar em **Demo**.



Para começar a construir a atividade – fazer cópia do **Template**.



Aprender ainda mais sobre a atividade – selecionar **Instructions**.

SMART!



66

**COMO ACEDER AOS *TEMPLATES* E
CRIAR AS SUAS PRÓPRIAS
ATIVIDADES/JOGOS INTERATIVOS?**

**I
SEE**



1.º CÓPIA DO TEMPLATE



Cópia do "Google Sheets Template"

Google Drive

Copy document

Would you like to make a copy of Flippity.net Certificate Quiz Template?

Make a copy



CÓPIA DO TEMPLATE

A cópia é criada e esta contém conteúdo pré-definido *Demo*.

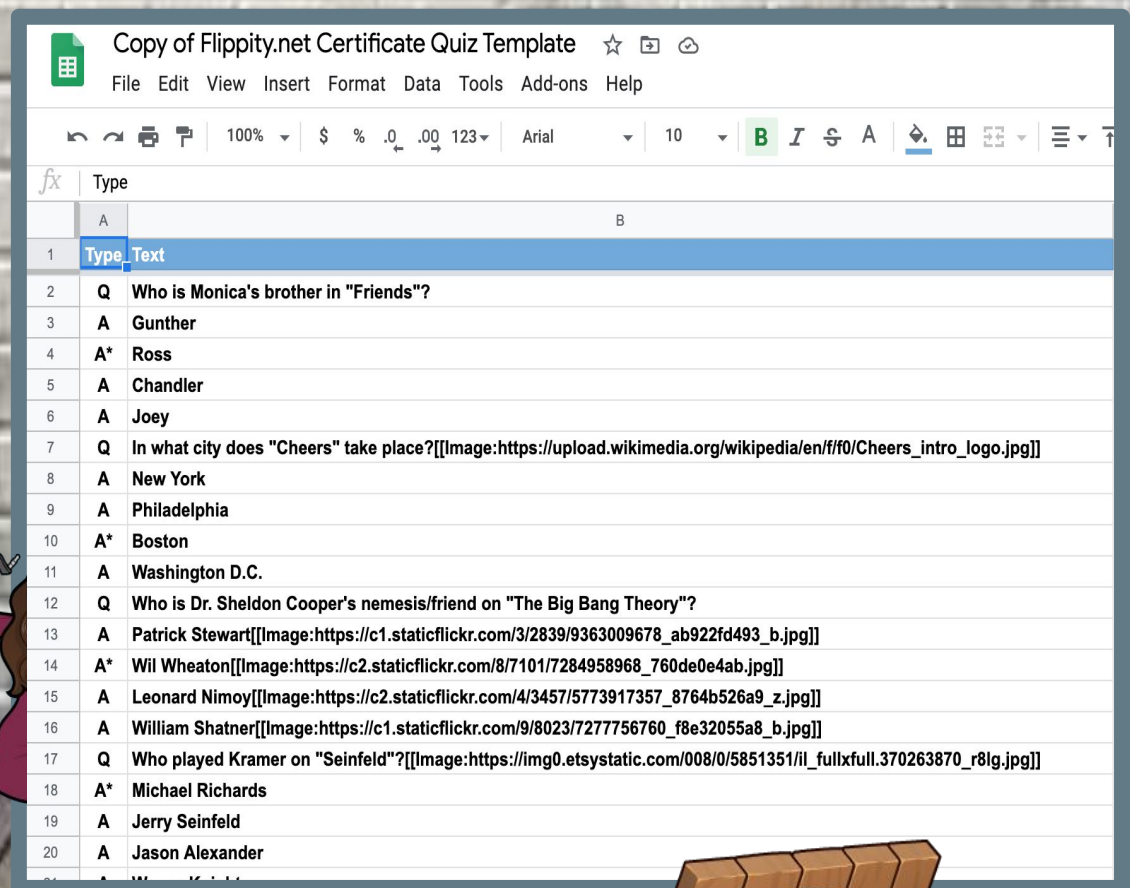

Type	
A	B
1	Type_Text
2	Q Who is Monica's brother in "Friends"?
3	A Gunther
4	A* Ross
5	A Chandler
6	A Joey
7	Q In what city does "Cheers" take place?[[Image:https://upload.wikimedia.org/wikipedia/en/f/f0/Cheers_intro_logo.jpg]]
8	A New York
9	A Philadelphia
10	A* Boston
11	A Washington D.C.
12	Q Who is Dr. Sheldon Cooper's nemesis/friend on "The Big Bang Theory"?
13	A Patrick Stewart[[Image:https://c1.staticflickr.com/3/2839/9363009678_ab922fd493_b.jpg]]
14	A* Wil Wheaton[[Image:https://c2.staticflickr.com/8/7101/7284958968_760de0e4ab.jpg]]
15	A Leonard Nimoy[[Image:https://c2.staticflickr.com/4/3457/5773917357_8764b526a9_z.jpg]]
16	A William Shatner[[Image:https://c1.staticflickr.com/9/8023/7277756760_f8e32055a8_b.jpg]]
17	Q Who played Kramer on "Seinfeld"?[[Image:https://img0.etsystatic.com/008/0/5851351/il_fullxfull.370263870_r8lg.jpg]]
18	A* Michael Richards
19	A Jerry Seinfeld
20	A Jason Alexander



2.º COMO PREENCHER?



NIIICE

- **Exclua** o conteúdo existente no *template*,
- **Atenção:** Não edite nenhuma célula com fundo azul. Essas células são necessárias para o *Flippity* funcionar corretamente;
- **Adicione** o seu próprio texto, bem como as dicas e as respostas;
- Alguns *templates* suportam *links* para imagens e vídeos do *YouTube*.



INTERESTING

3.º EDITAR O TEMPLATE



Copy of Flippity.net Certificate Quiz Template

File Edit View Insert Format Data Tools Add-ons Help

100% Arial 10

Type	Text
1	Type Text
2	Q Who is Monica's brother in "Friends"?
3	A Gunther
4	A* Ross
5	A Chandler
6	A Joey
7	Q In what city does "Cheers" take place?[[Image:https://upload.wikimedia.org/wikipedia/en/f/f0/Cheers_intro_logo.jpg]]
8	A New York
9	A Philadelphia
10	A* Boston
11	A Washington D.C.
12	Q Who is Dr. Sheldon Cooper's nemesis/friend on "The Big Bang Theory"?
13	A Patrick Stewart[[Image:https://c1.staticflickr.com/3/2839/9363009678_ab922fd493_b.jpg]]
14	A* Wil Wheaton[[Image:https://c2.staticflickr.com/8/7101/7284958968_760de0e4ab.jpg]]
15	A Leonard Nimoy[[Image:https://c2.staticflickr.com/4/3457/5773917357_8764b526a9_z.jpg]]
16	A William Shatner[[Image:https://c1.staticflickr.com/9/8023/7277756760_f8e32055a8_b.jpg]]
17	Q Who played Kramer on "Seinfeld"?[[Image:https://img0.etsystatic.com/008/0/5851351/il_fullxfull.370263870_r8lg.jpg]]
18	A* Michael Richards
19	A Jerry Seinfeld
20	A Jason Alexander

Flippity.net Certificate Quiz Template

File Edit View Insert Format Data Tools Add-ons Help Last edit was seconds ago

100% Arial 12

Type	Text
1	No portal eTwinning é possível ver alguns grupos em destaque como, por exemplo,
2	Q No portal eTwinning é possível ver alguns grupos em destaque como, por exemplo,
3	A Virgílio, moderado pelos embaixadores eTwinning de Portugal
4	A* Viriato, moderado pelos embaixadores eTwinning de Portugal
5	A Educação inclusiva, moderado por Marijana Smolčec
6	A Aprendizagem baseada em jogos, moderado por Marijana Smolčec
7	Q Quando no Portal eTwinning se acede à informação sobre Portugal, é possível encontrar os dados sobre
8	A apenas o link para o site Português do eTwinning.
9	A o número de professores e escolas registados e, ainda, o link para o site Português do eTwinning.
10	A* o número de projetos, professores e escolas registados e, ainda, o link para o site Português do eTwinning.
11	A apenas o link para o site Português do eTwinning.
12	Q Um projeto eTwinning pode ser fundado...
13	A entre vários professores de escolas diferentes.
14	A* apenas entre dois professores de escolas diferentes.
15	A apenas entre dois professores de países diferentes.
16	A entre vários professores de escolas diferentes.
17	Q O Grupo VIRIATO é dinamizado...
18	A* pelos embaixadores eTwinning de Portugal
19	A pelo NSS Espanhol
20	A pelos embaixadores eTwinning de Espanha



4.º PUBLICAR

E AGORA?

**É NECESSÁRIO PUBLICAR,
POIS A "FOLHA DE CÁLCULO" ESTÁ
PRIVADA.**

OK



Flippity.net Certificate Quiz Template ☆ 📄 ☁

File Edit View Insert Format Data Tools Add-ons Help Last edit was seconds ago

- New
- Open ⌘O
- Import
- Make a copy
- Download
- Email as attachment
- Make available offline
- Version history
- Rename
- Move
- Add shortcut to Drive
- Move to trash
- Publish to the web**
- Email collaborators
- Document details
- Spreadsheet settings

ns grupos em destaque como, por exemplo,

sível ver alguns grupos em destaque como, por exemplo,

ixadores eTwinning de Portugal

ixadores eTwinning de Portugal

por Marijana Smolčec

jos, moderado por Marijana Smolčec

ng se acede à informação sobre Portugal, é possível encontrar os dados sobre

guês do eTwinning.

colas registados e, ainda, o link para o site Português do eTwinning.

ores e escolas registados e, ainda, o link para o site Português do eTwinning.

guês do eTwinning.

fundado...

colas diferentes.

de escolas diferentes.

de países diferentes.

as diferentes.

...

de Portugal

de Fsanha

Publicar!



Flippity.net Certificate Quiz Template ☆ 📁 ☁

File Edit View Insert Format Data Tools Add-ons Help Last edit was 7 minutes ago

100% \$ % .0 .00 123

`=IF(A8="",HYPERLINK("https://www.flippity.net/cq.php?k=11S6FLF",SUBSTITUTE(A2,A2,"")))`

1 The Link to Your Flippity.net Certificate Quiz:

2 <https://www.flippity.net/cq.php?k=11S6FLF>

3

4 *Don't forget to publish your spreadsheet first.*

5 *If there is an error in cell A2, select it and press Ctrl + F spreadsheet from the address bar above and paste it in*

6 [See Troubleshooting for more help.](#)

7

8

9

10 Template Version 5

11

12

13

14

15

16

17

18

19

Publish to the web



This document is published to the web.

Make your content visible to anyone by publishing it to the web. You can link to or embed your document. [Learn more](#)

Link Embed

Entire Document Web page

`/Vhl8umPrIcHCZIsFcpBr7GKhPhhiJZMk8fRB3y_udcPEIz4nxk-CfEen2/pubhtml`

Or share this link using:   

Note: Viewers may be able to access the underlying data for published charts. [Learn more](#)

Published

Published content & settings



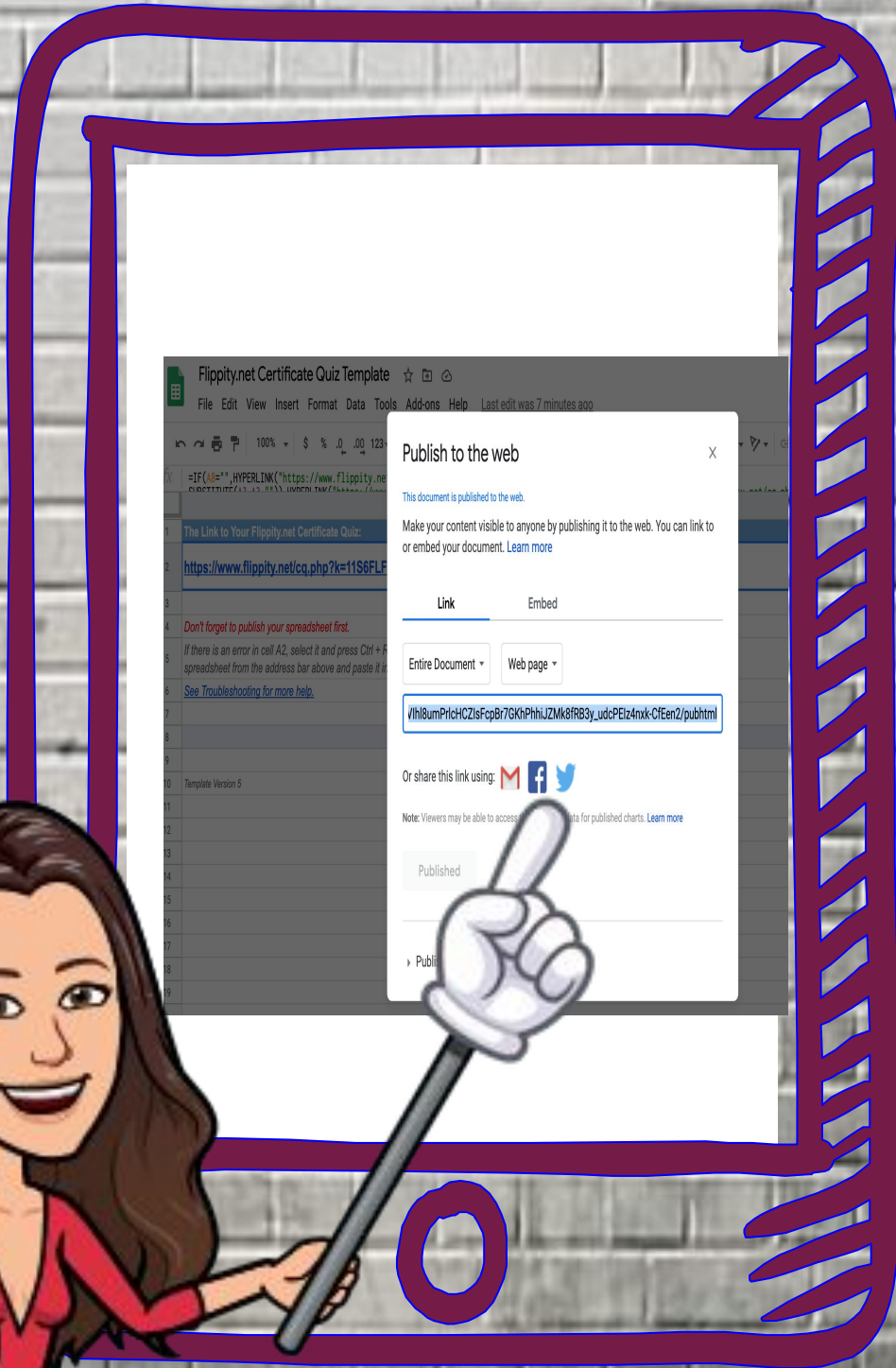

Vamos jogar?
<http://bit.ly/viriato1>

MATCHING GAME

2.º Exemplo



<http://bit.ly/viriato2>

3.º Exemplo

FLASHCARDS

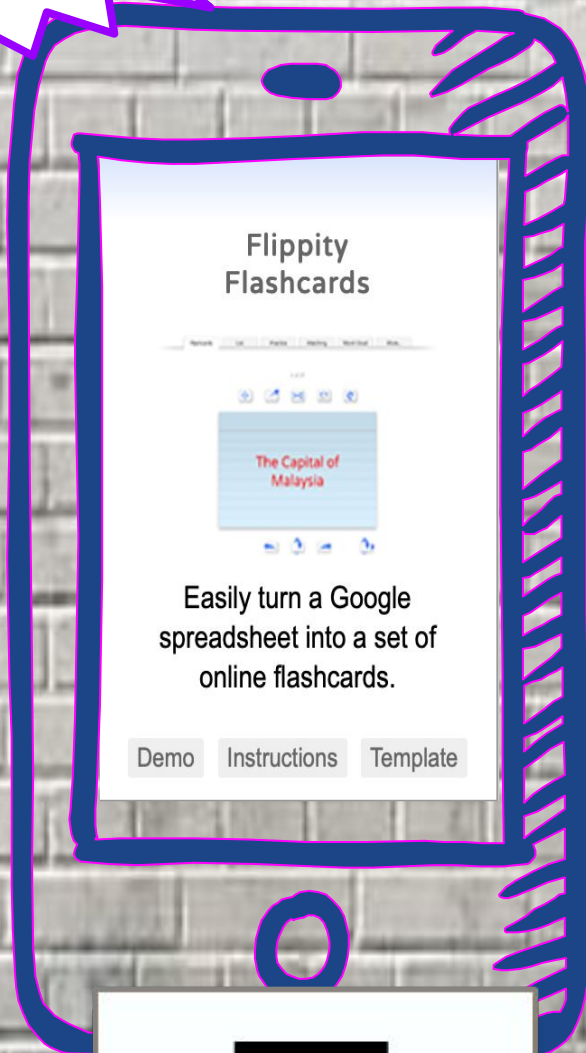

<http://bit.ly/viriato3>

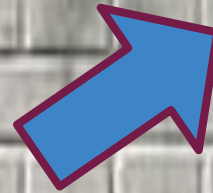

I
SEE



Um ótimo recurso para rever os conteúdos das aulas.

4.º Exemplo

TIMELINE



<http://bit.ly/viriato4>

Timeline utilizada num projeto eTwinning.

Flippity
Timeline

2019

- Completing Intro Survey >
- Adding Pupils on Twinspace >
- Pre-Survey for Teachers >
- Opening Webinar >
- September's Evaluation >
- Pre-Survey for Students >
- Introduction of Teachers >
- Introduction of Students >
- Space Awareness Survey >
- City Introductions >
- Logo Works >

RESUMINDO - PARA CRIAR UMA ATIVIDADE:

- 1.º Selecionar a atividade/jogo a utilizar;
- 2.º Fazer uma cópia do *template*;
- 3.º Editar o *template* criado, sem alterar as células com fundo azul;
- 4.º Publicar na *web*;
- 5.º Partilhar o *link*.







STORYJUMPER

DANIELA GUIMARÃES

A ferramenta *Storyjumper*, de inscrição gratuita, é vocacionada para a escrita de *eBooks*, personalizáveis em texto, imagens e até locução. Especialmente concebida para ser utilizada na educação, permite a criação de turmas e, dentro destas, apresenta a possibilidade de os alunos colaborarem na escrita do mesmo *eBook*.

Funcionalidade da ferramenta

Escrita de livros digitais que poderão, posteriormente, ser impressos.

Potencialidades

- ★ Criação de turmas;
- ★ Possibilidade de grupos de alunos colaborarem no mesmo livro;
- ★ Possibilidade de diferentes professores colaborarem no mesmo livro;
- ★ Criação de *templates* de orientação para os alunos;
- ★ Utilização em trabalho de projeto.

STORYJUMPER

EBOOKS COLABORATIVOS



Daniela Guimarães

Vantagens



Intuitiva

**Permite
colocar
locução**

**Permite
adicionar
colaboradores**

Exemplo de um eBook: Projeto Erasmus+ "Reading for Life"

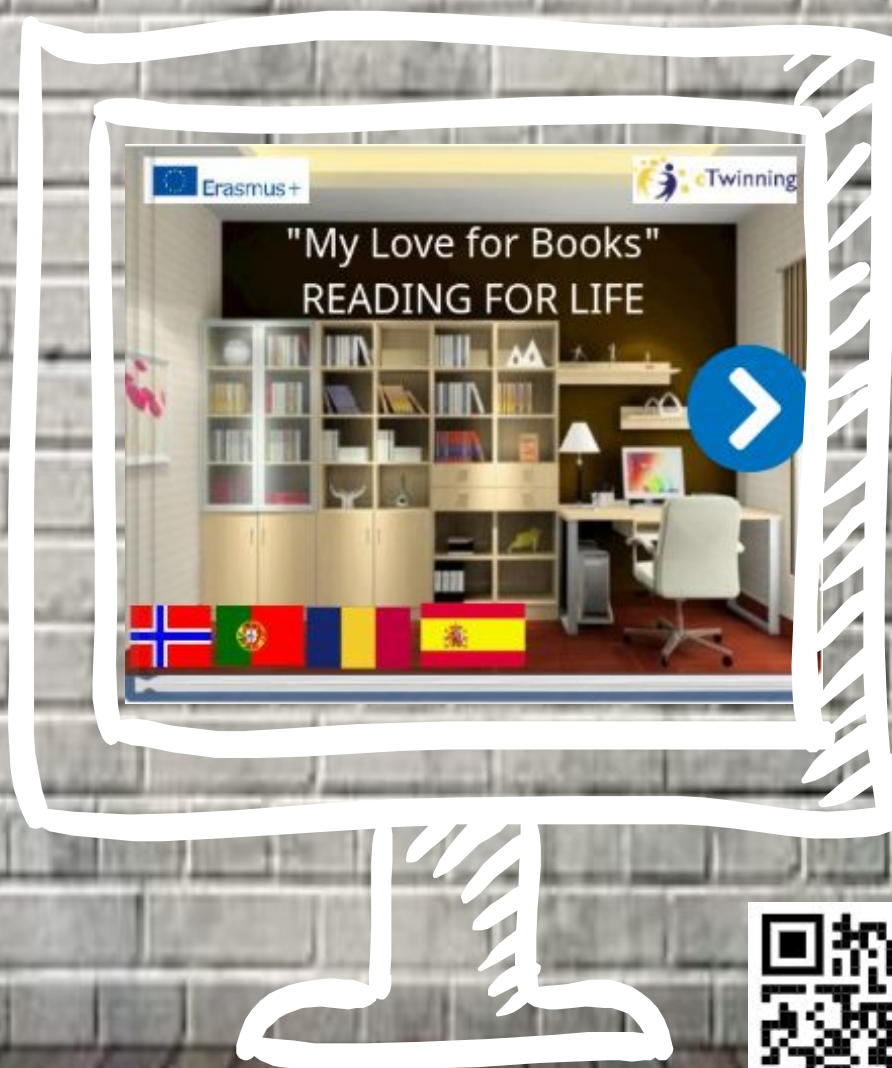

Um exemplo com locução...

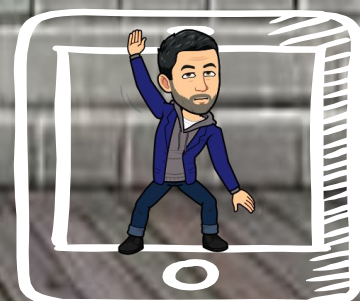
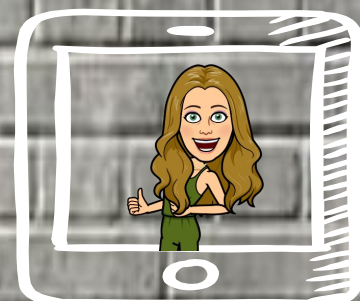
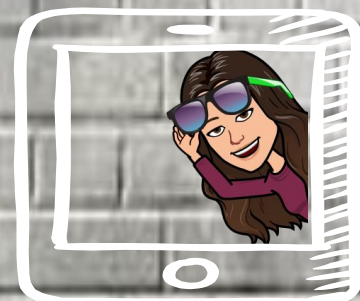

Criar conta



Teachers Library Prices Blog Help

Login or [SIGN UP](#)

#1 RATED SITE FOR CREATING STORY BOOKS



BECOME A PUBLISHED AUTHOR

Don't let your stories be forgotten

[+ CREATE BOOK](#)



3 formas diferentes de criar conta

Create a FREE account



Sign in with Google



Login with Facebook

OR

Choose a username

Already have an account? [Login](#)

SIGN
UP



Principais menus



Home

Library

Prices

Help

Search for books...



Teachers I Manage



Add Teacher to Manage



My Classes



Import Google Classroom



Archive Class



Add Class



Books I Created



Create Book

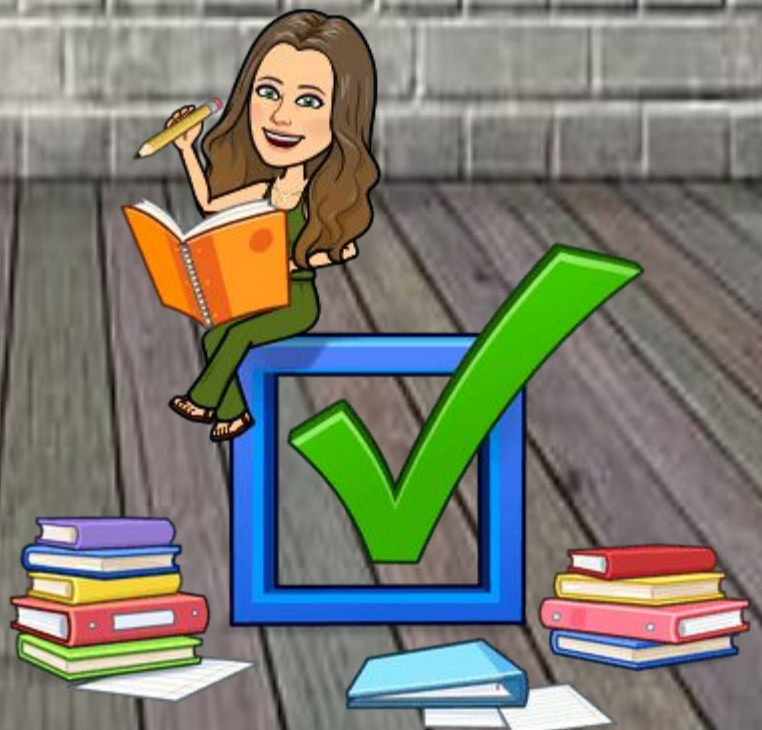

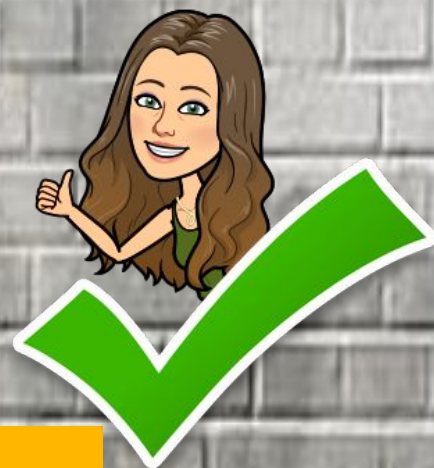

**Criar turmas
permite que os
alunos elaborem
eBooks em grupo!**

Criar turmas: sem Google Classroom

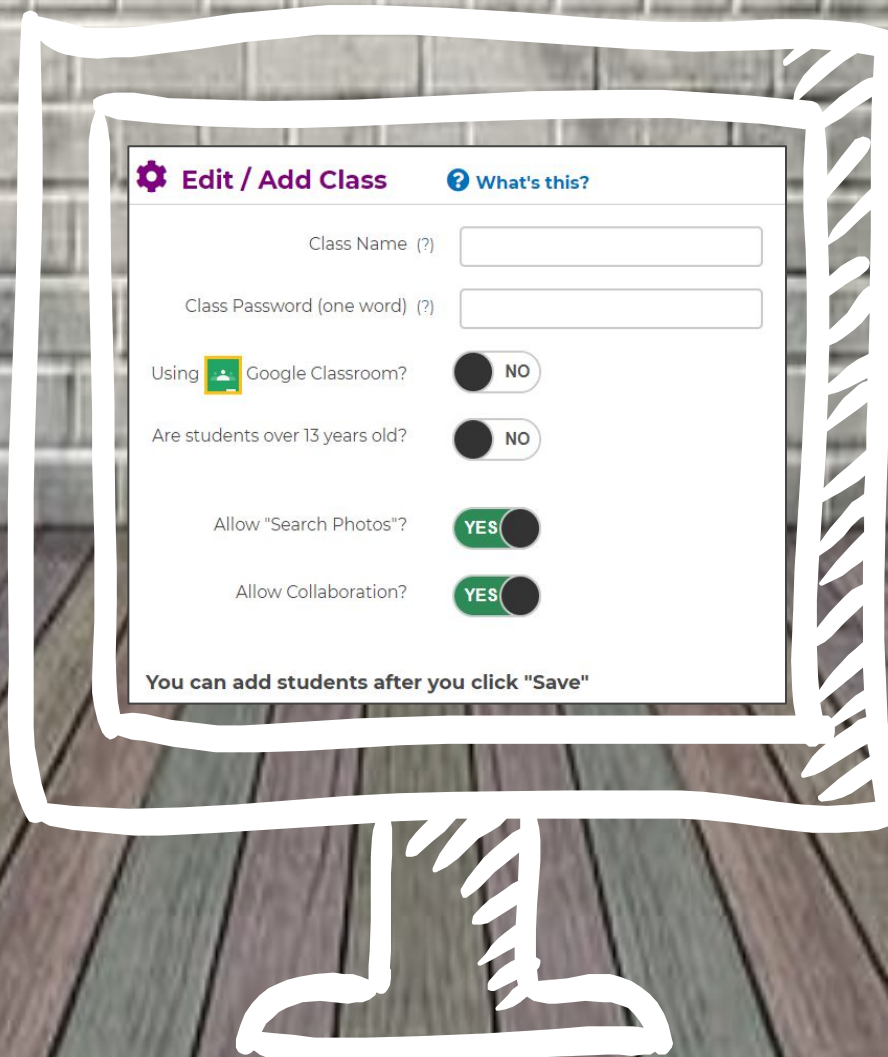

Associar alunos à turma: sem Google Classroom

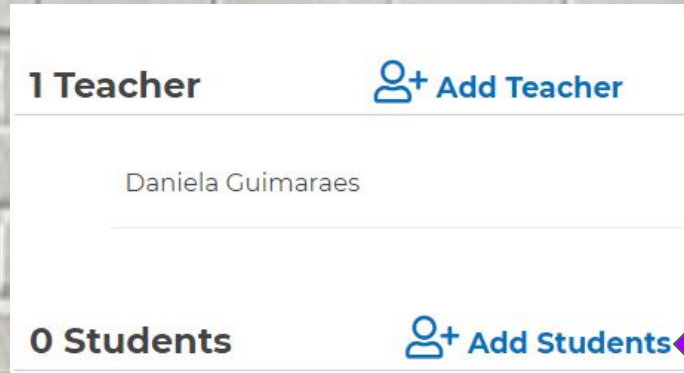

Opção a: Dar o link aos alunos para eles se juntarem à turma.
Usam conta google ou criam *username* e *password*.

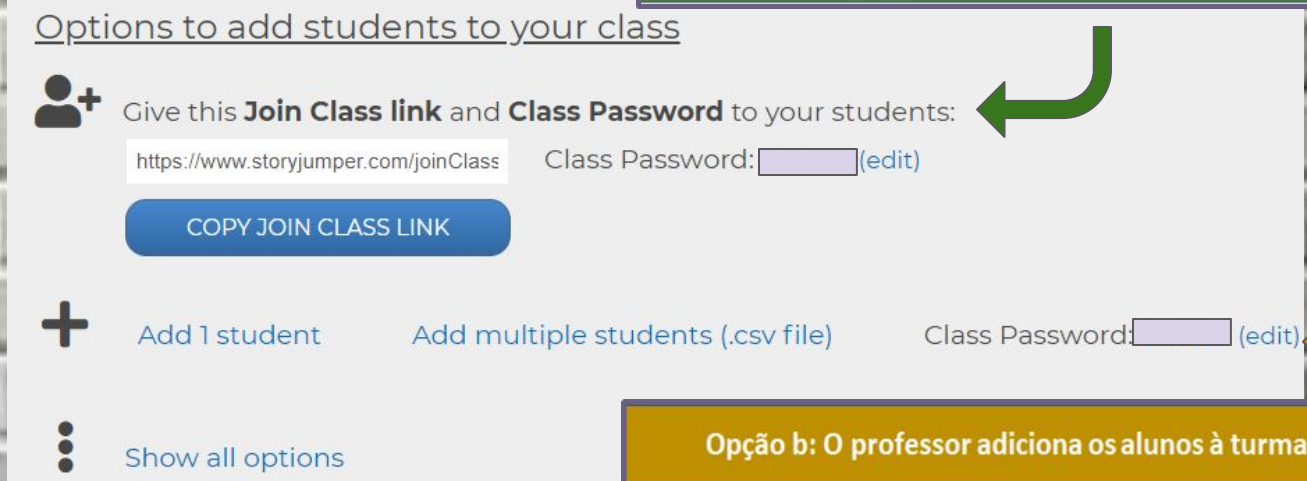

Opção b: O professor adiciona os alunos à turma.



Associar alunos à turma: com Google Classroom



 My Classes

 Import Google Classroom

 Archive Class

 Add Class

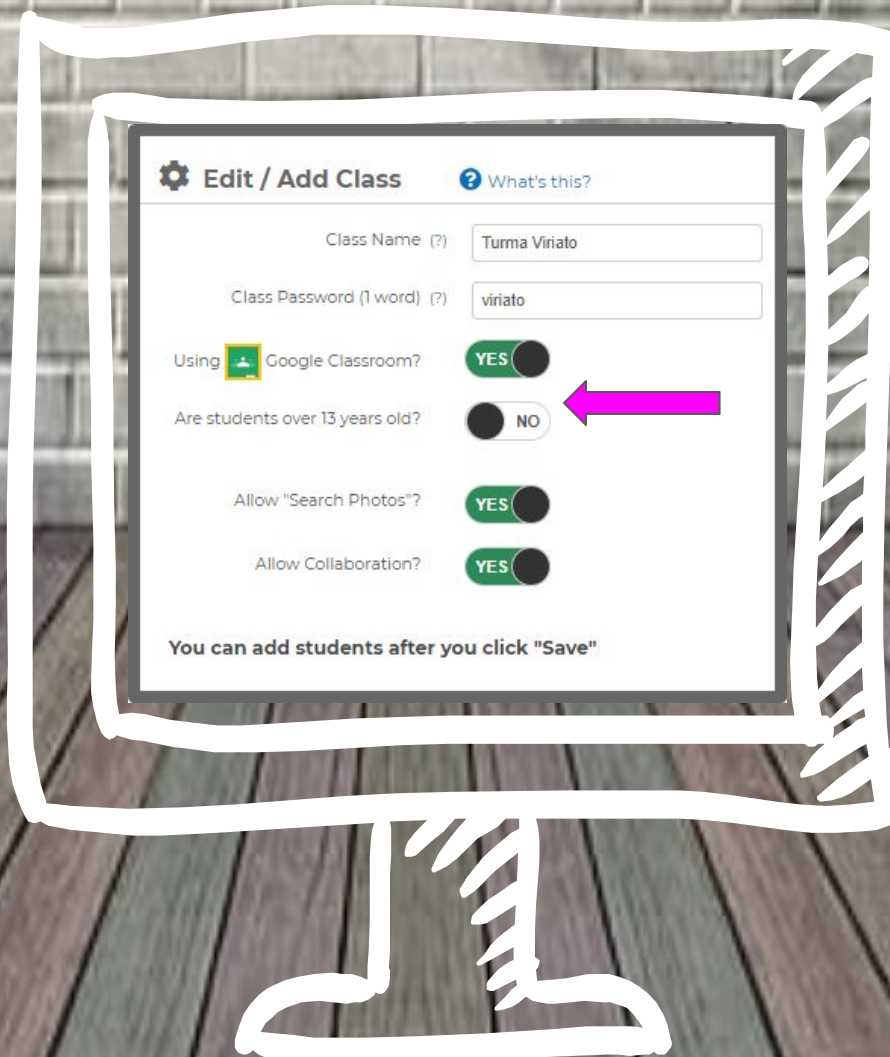

Edit / Add Class [? What's this?](#)

Class Name (?)

Class Password (1 word) (?)

Using  Google Classroom? YES

Are students over 13 years old? NO 

Allow "Search Photos"? YES

Allow Collaboration? YES

You can add students after you click "Save"

Criar uma tarefa: com Google Classroom



Create Classroom Assignment

For:

Title:

Instructions:

Go to www.storyjumper.com
Click 'Login', click 'Sign in with Google', and login with your school Google account.
Click on the the class named 'VIRIATO'.
Click '+ Create book' to start your book.

Link:

Due:

ASSIGN



**Vista no
Classroom**

Assignment via StoryJumper

Title:

Instructions (optional)
Go to www.storyjumper.com
Click 'Login', click 'Sign in with Google', and login with your school Google account.
Click on the the class named 'VIRIATO'.
Click '+ Create book' to start your book.

 Login | StoryJumper
<https://www.storyjumper.com/library/my/3172158> - via StoryJumper

For:

Points:

Due:

Topic:

Rubric:

Preparar a
colaboração
entre alunos!

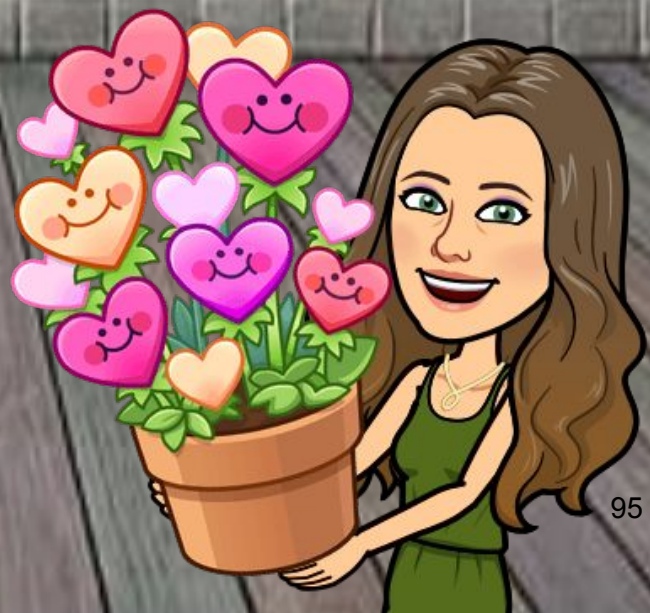





eBooks individuais ou colaborativos:



storyjumper Home Library Prices Help Search for books... 



 My Classes  Import Google Classroom  Archive Class  Add Class

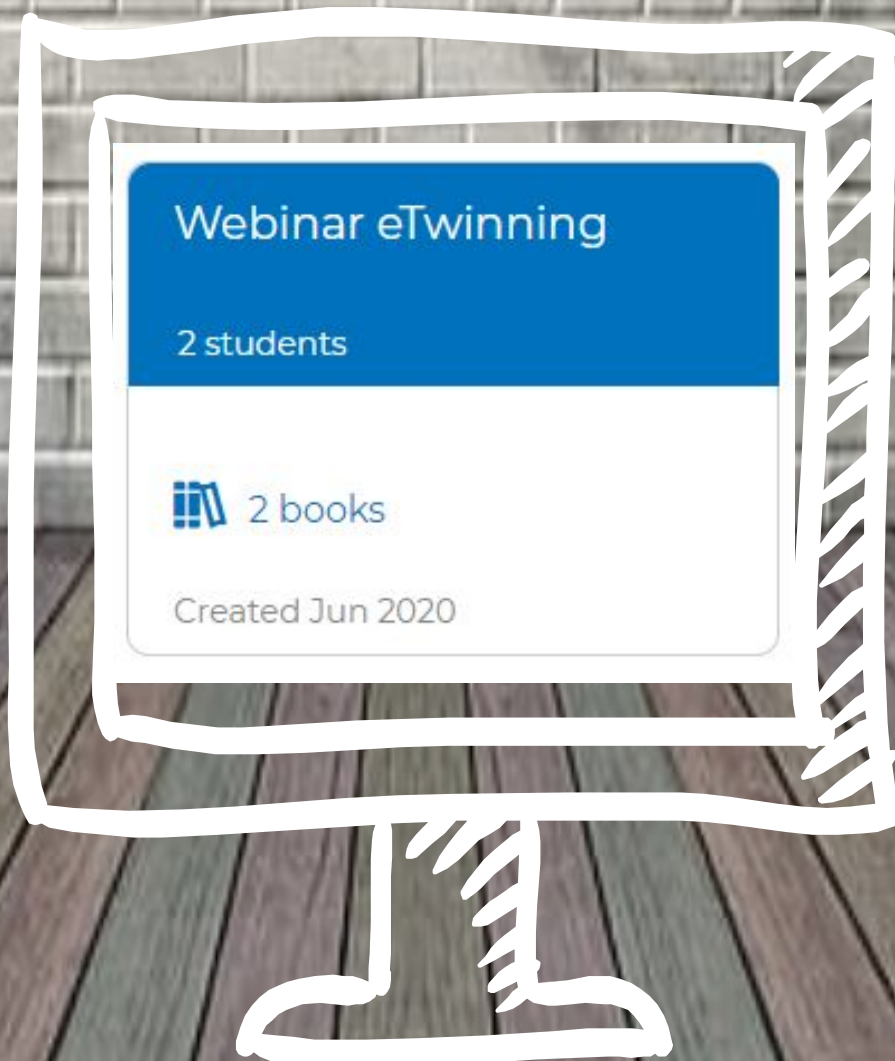

Webinar eTwinning

2 students

 2 books

Created Jun 2020

eBooks individuais ou colaborativos:

+ Create Book

Create book

+ Individual Book

+ Group Book ? →

+ Template Book ?

+ Add classmates to collaborate on this book

Enter classmate

O professor pode criar o template de um livro para servir de orientação para os alunos.







**Também se pode
promover a
colaboração através
de convite por email!**

Criar um eBook e adicionar conteúdo



 [Home](#) [Library](#) [Prices](#) [Help](#) 



 [Books I Created](#) [+ Create Book](#)



The screenshot shows the StoryJumper interface with several callouts:

- Share:** - Tornar público
- Partilhar link de visualização
- Código de incorporação
- Permitir alterações.
- Publish:** Adicionar colaboradores (convite via email).
- Collaborate:** Gravar alterações e sair (pode sempre ser editado).
- Add Voice:** Adicionar voz
- Gerir páginas:** Gerir páginas

The interface includes a top navigation bar with 'Share', 'Publish', 'Collaborate', 'Save', and 'Exit' buttons. A central workspace is available for content creation. A bottom navigation bar shows a sequence of 16 pages, with the first labeled 'front cover' and the last 'back cover'. On the left, there are panels for 'Text' (with a 'big text box' option), 'Props' (with a 'big text box' option), 'Scenes', and 'Photos'. On the right, there are 'Page' management buttons: 'X Page', '+ Page', and 'Page'.



Inserir texto



Inserir personagens

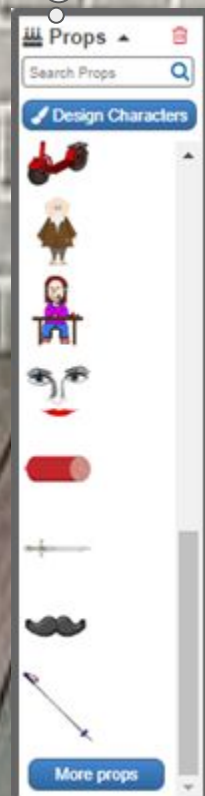

Inserir cenas



Inserir imagens da aplicação, pessoais ou da web



É agora ... vamos experimentar?





TOONTASTIC

ANA PINA

MÁRIO GUEDES

O *Toontastic 3D* da *Google* é uma aplicação com animações divertidas onde pode desenhar, animar e narrar os seus próprios desenhos animados. É fácil e intuitiva. Basta mover as personagens pelo ecrã e contar a história. A *app Toontastic* regista a voz e as animações, criando, posteriormente um vídeo 3D. Está disponível para Android e iOS.

Funcionalidade da ferramenta

Contar uma história animada com locução utilizando recursos tecnológicos, deixando a imaginação fluir.

Potencialidades

- ★ Ilustrações dinâmicas e interativas;
- ★ Construir uma animação 3D;
- ★ Desenvolver o processo criativo, combinando escrita e oralidade.

TOONTASTIC 3D

CREATIVE STORYTELLING APP

Mário Guedes



Ana Pina



TOONTASTIC 3D

TOONTASTIC 3D (IOS, ANDROID)

A APP PERFEITA PARA A CRIAÇÃO DE
HISTÓRIAS ANIMADAS



A APLICAÇÃO
TOONTASTIC ESTÁ
DISPONÍVEL PARA
ANDROID OU IOS.



DEPOIS DE INSTALAR A
APLICAÇÃO NO SEU
DISPOSITIVO, TOQUE NO **BOTÃO**
+ PARA COMEÇAR A CRIAR
UMA NOVA HISTÓRIA.



COMO ESCREVER UMA HISTÓRIA...
A DISTÂNCIA



TRABALHAR A DISTÂNCIA...



Evento "Toontastic"
28 de maio - Grupo eTwinning "Viriato"

Guião

Cenário	eTwinning
Personagens	2 Embaixadores eTwinning
Situação inicial (local, personagens e respetivos diálogos)	(Ana Pina) Olá, eu sou a Ana Pina, embaixadora etwinning da região de Lisboa e Vale do Tejo. Leciono TIC no AEB. (Mário Guedes) Olá, eu sou o Mário, embaixador etwinning da região do Algarve. Leciono português no AE Gil Eanes, em Lagos (Ana Pina) Mário, sabias que o etwinning oferece uma plataforma que permite desenvolver projetos? (Mário) Sim, sabia... é uma plataforma bastante segura, apenas para professores...

PRODUZIR A HISTÓRIA...



<http://bit.ly/viriato5>



SEM GUIÃO

PRODUZIR A HISTÓRIA...



<http://bit.ly/viriato6>

RIGHT



COM GUIÃO

O GUIÃO (EXEMPLO)

Evento “Toontastic”

Grupo eTwinning “Viriato”

Guião

Cenário	eTwinning
Personagens	2 Embaixadores eTwinning
Situação inicial (local, personagens e respetivos diálogos)	<p>(Ana Pina) Olá, eu sou a Ana Pina, embaixadora da região de Lisboa e Vale do Tejo. Leciono TIC no AEB.</p> <p>(Mário Guedes) Olá, eu sou o Mário, embaixador eTwinning da região do Algarve. Leciono português no AE Gil Eanes, em Lagos</p> <p>(Ana Pina) Mário, sabias que o etwinning oferece uma plataforma que permite desenvolver projetos?</p> <p>(Mário) Sim, sabia... é uma plataforma bastante segura, apenas para professores</p>
Desenvolvimento (conflito, peripécias) (local, personagens que intervêm e respetivos diálogos)	<p>(Ana Pina) E não só... podemos realizar projetos colaborativos com outras escolas europeias, envolvendo os alunos de todos os níveis de ensino desde o pré-escolar até ao secundário.</p> <p>(Mário) E sabes que podemos desenvolver a aprendizagem das línguas?</p> <p>(Ana Pina) E para isso tudo, apenas... através de uma plataforma online!!</p> <p>(Mário) Sim, e para além disso, sei que agora existe um grupo no eTwinning para a comunidade de eTwinners portugueses... o Viriato!</p> <p>(Ana Pina) Viriato!!!</p> <p>(Mário) Muito fácil... vais aos grupos eTwinning, escreves “Viriato” e surge-te logo.... depois é só entrares...</p> <p>(Ana Pina) Super!!!! Estou a ver que existem todas as semanas <i>webinars</i> sobre ferramentas digitais! É mesmo muito interessante.</p> <p>(Mário) Sim, há lá imensa informação...</p>
Desenlace (local, personagens que intervêm e respetivos diálogos)	<p>(Ana) Seria excelente se pudéssemos contribuir também para o grupo, o que achas?</p> <p>(Mário) Claro que sim.... há lá vários espaços onde podemos colocar questões, partilhar atividades e, também, ferramentas que possam ser úteis para a implementação dos nossos projetos...</p> <p>(Ana) Maravilha... Estou rendida.... até já tenho umas ideias....</p>



<http://bit.ly/viriato7>



DEPOIS DE TOCAR
NO **BOTÃO +**,
APARECE A OPÇÃO
PARA CRIAR TRÊS
TIPOS DE HISTÓRIAS
ANIMADAS.





PODEMOS
ESCOLHER ENTRE
UMA **HISTÓRIA**
CURTA COM 3
PARTES,
HISTÓRIA
CLÁSSICA COM 5
PARTES OU UM
RELATÓRIO
CIENTÍFICO COM
5 PARTES .

DEPOIS DE ESCOLHER A HISTÓRIA, DESENVOLVA UM **GUIÃO** . A ESTRUTURA PADRÃO INCLUI MODELOS PARA O INÍCIO, MEIO E FIM.



CONSTRUIR EM 3 PASSOS

- ESCOLHA OU DESENHE UM CENÁRIO
- ESCOLHA OU DESENHE AS PERSONAGENS
- CRIE A SUA HISTÓRIA

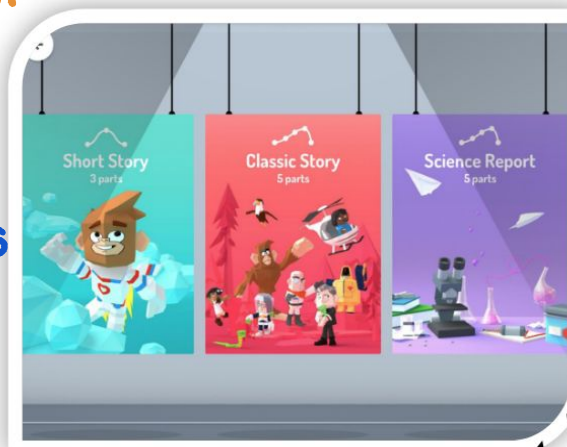

ESCOLHA UM CENÁRIO, PODE ADAPTAR ATÉ SETE CENAS

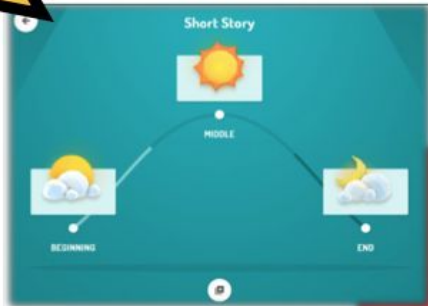

SHORT STORY

3 PARTES

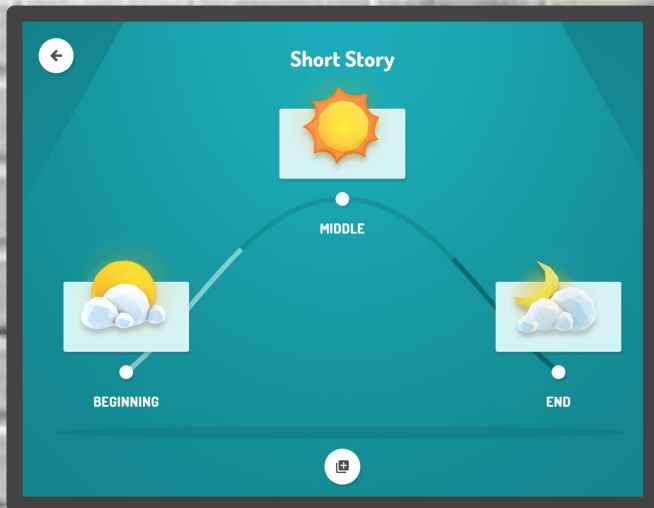

PODEMOS, ADICIONAR OU REMOVER UMA CENA, BASTA TOCAR NO BOTÃO + E ADICIONAR OU REMOVER A CENA DESEJADA. TAMBÉM SE PODEM TROCAR AS CENAS.

SHORT STORY



- **BEGINNING** (ONDE SE APRESENTAM AS PERSONAGENS E O CENÁRIO DA SUA HISTÓRIA)
- **MIDDLE** (MOMENTO EM QUE ALGUMA COISA SUCEDE, UM PROBLEMA, UM CONFLITO)
- **END** (QUANDO A HISTÓRIA TERMINA)



**CADA CENA TEM A DURAÇÃO DE 1 MINUTO
(PODEM SER ACRESCENTADAS CENAS).**

CLASSIC STORY

5 PARTES

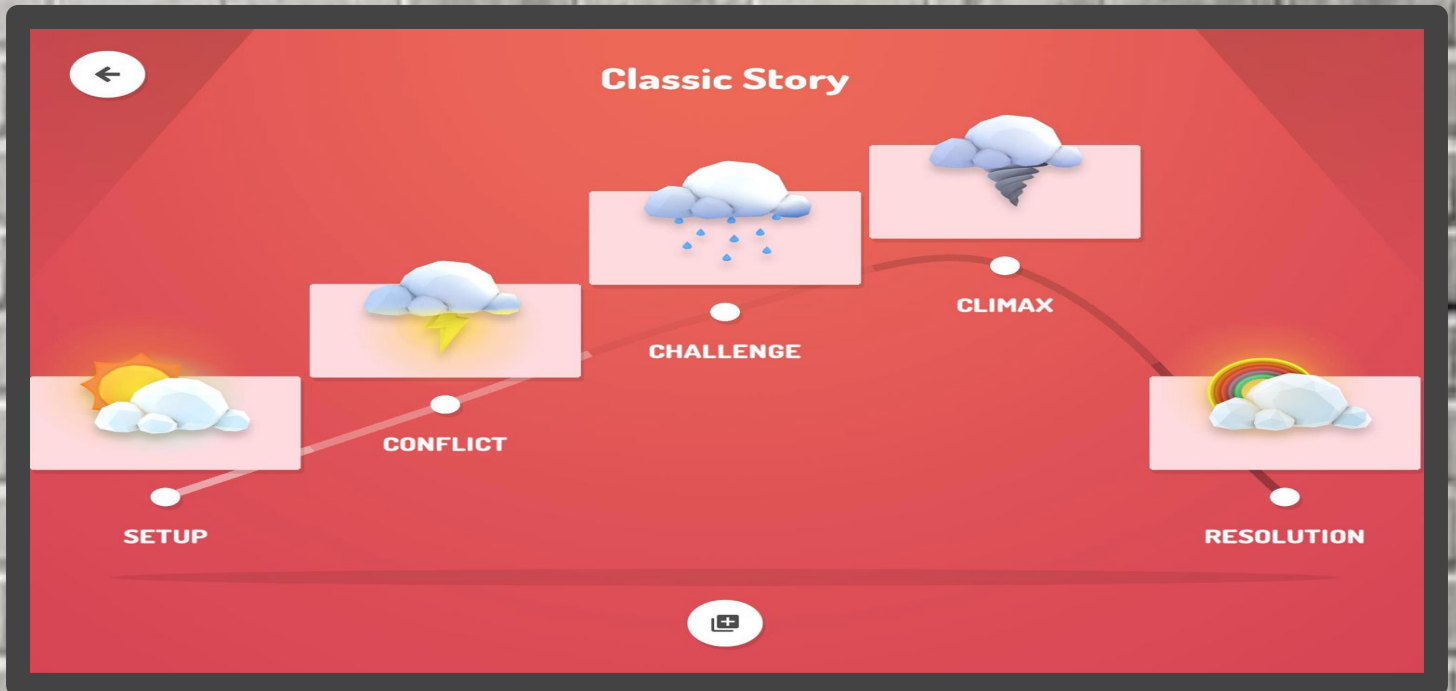

PODEMOS, ADICIONAR OU REMOVER UMA CENA, BASTA TOCAR NO BOTÃO + E ADICIONAR OU REMOVER A CENA DESEJADA. TAMBÉM SE PODEM TROCAR AS CENAS.

SCIENCE STORY

5 PARTES



CLASSIC STORY/SCIENCE STORY

5 PARTES

SETUP (ONDE SE APRESENTAM AS PERSONAGENS E O CENÁRIO DA HISTÓRIA);

CONFLIT (ONDE "ALGO" ACONTECE, COMO UM PROBLEMA, POR EXEMPLO);

CHALLENGE (ONDE O PROTAGONISTA É CONFRONTADO COM UM DESAFIO);

CLIMAX (QUANDO A HISTÓRIA ATINGE O NON TURNING POINT);

RESOLUTION (QUANDO TUDO SE RESOLVE E A HISTÓRIA TERMINA).



SELECIONE O CENÁRIO QUE MELHOR SE ADEQUA À SUA HISTÓRIA.

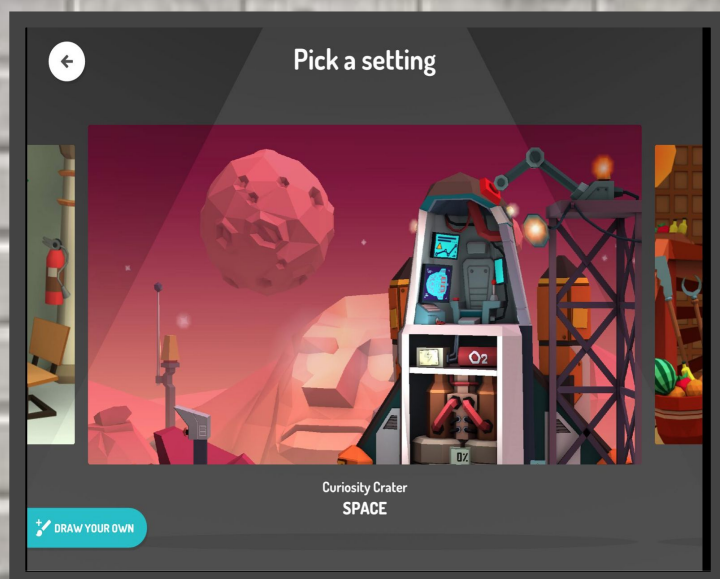

PODE DESENHAR O SEU PRÓPRIO CENÁRIO 2D TOCANDO NO BOTÃO DESENHE O SEU PRÓPRIO.



ESCOLHA AS PERSONAGENS

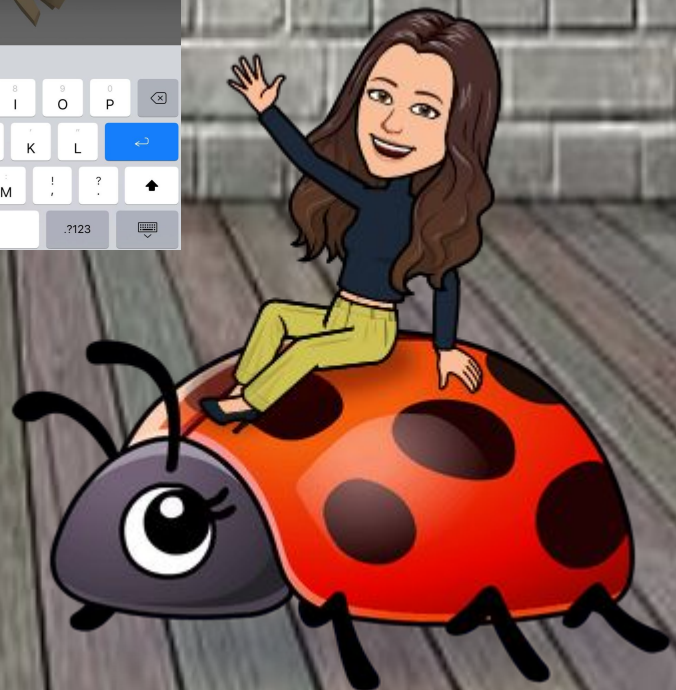
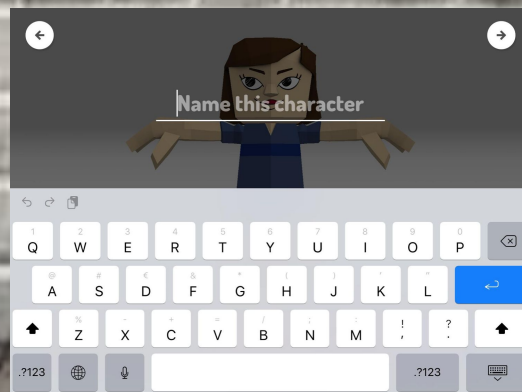
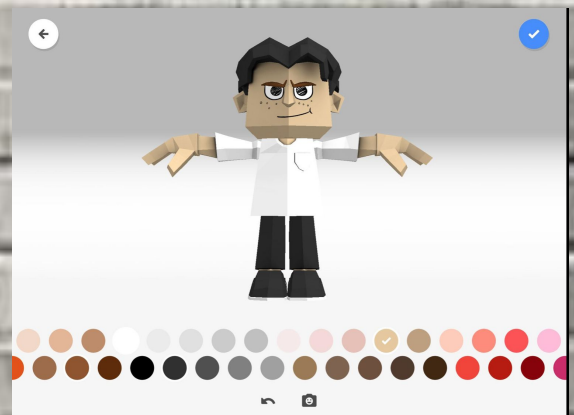
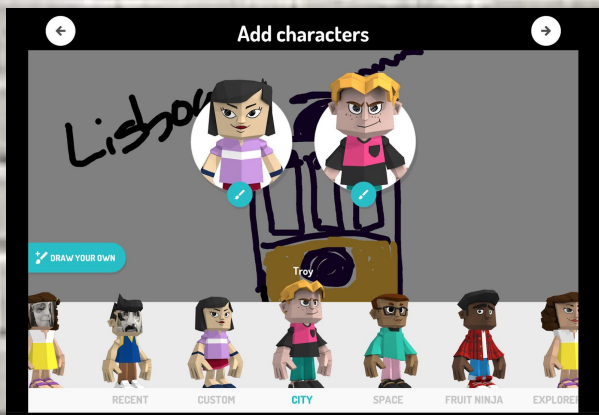
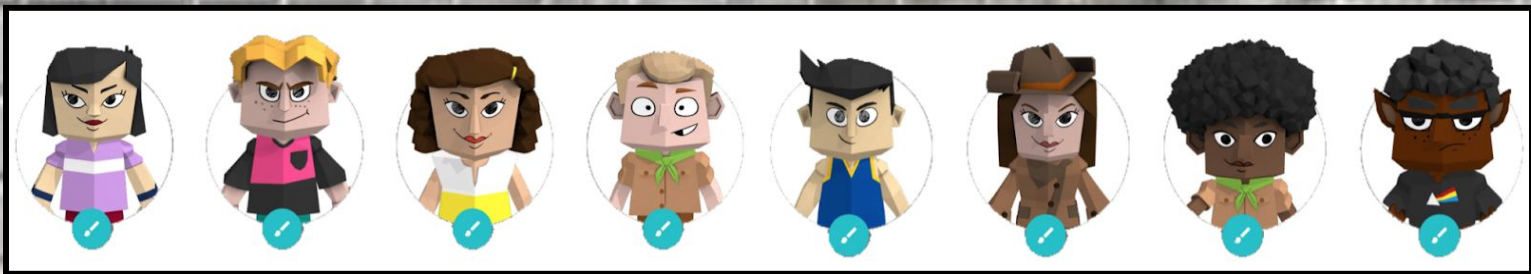

OU DESENHE AS SUAS PRÓPRIAS PERSONAGENS

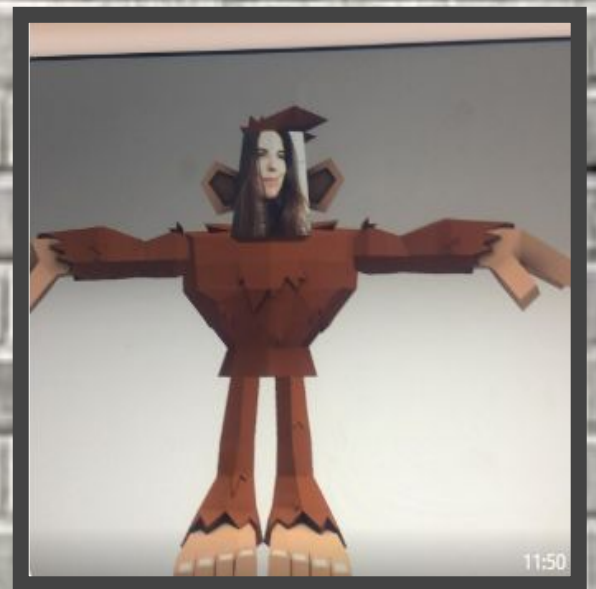
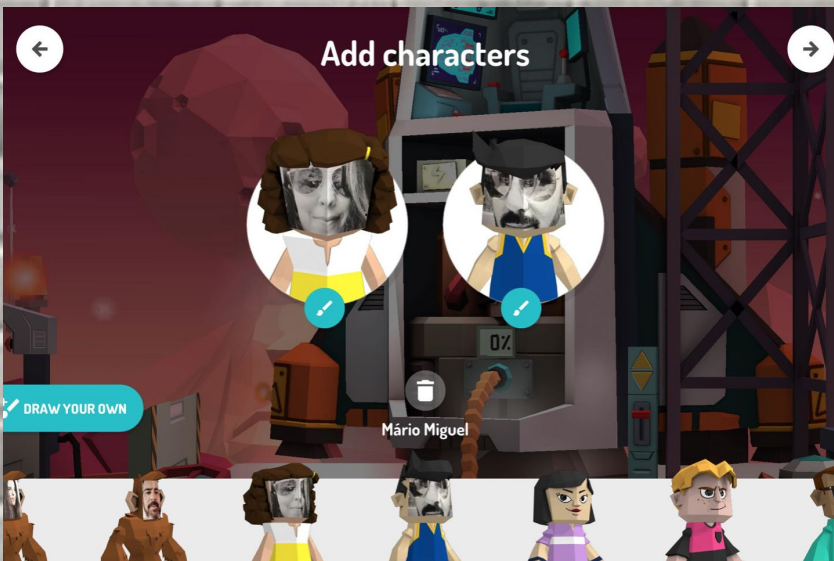

GRAVE A SUA CENA ATÉ 1 MINUTO

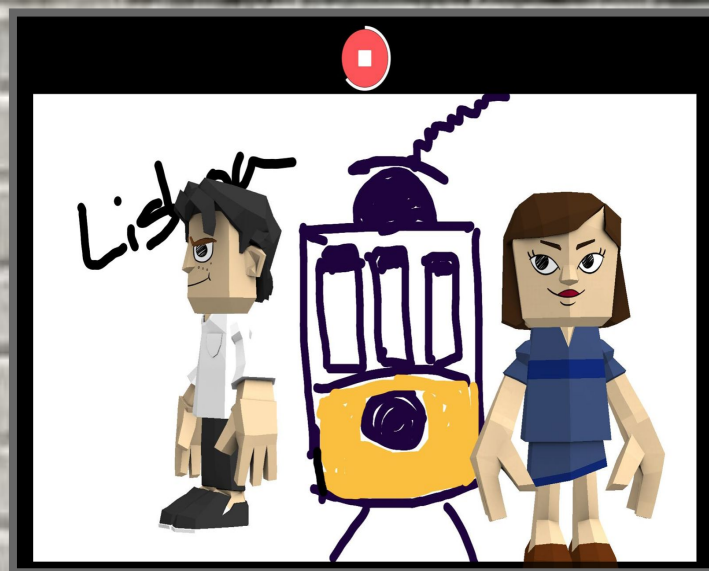

DEFINA O "AMBIENTE", ESCOLHENDO AS MÚSICAS

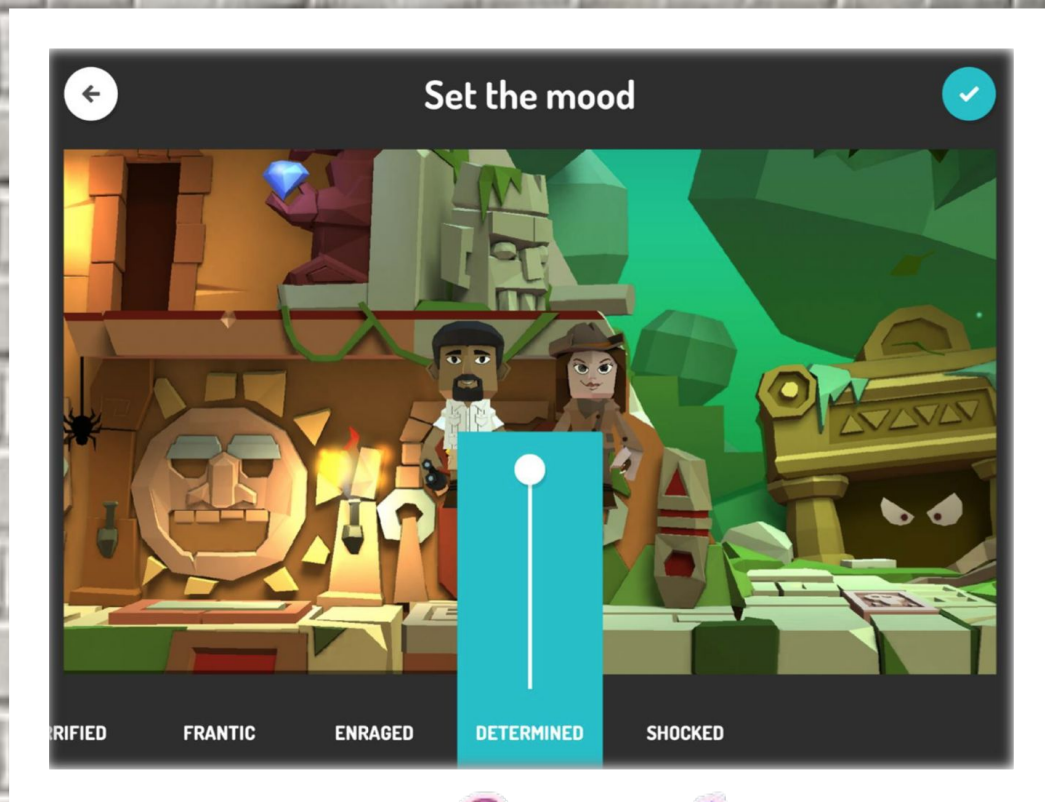

REPITA OS PASSOS ANTERIORES PARA TODAS AS CENAS E DÊ UM NOME À SUA HISTÓRIA

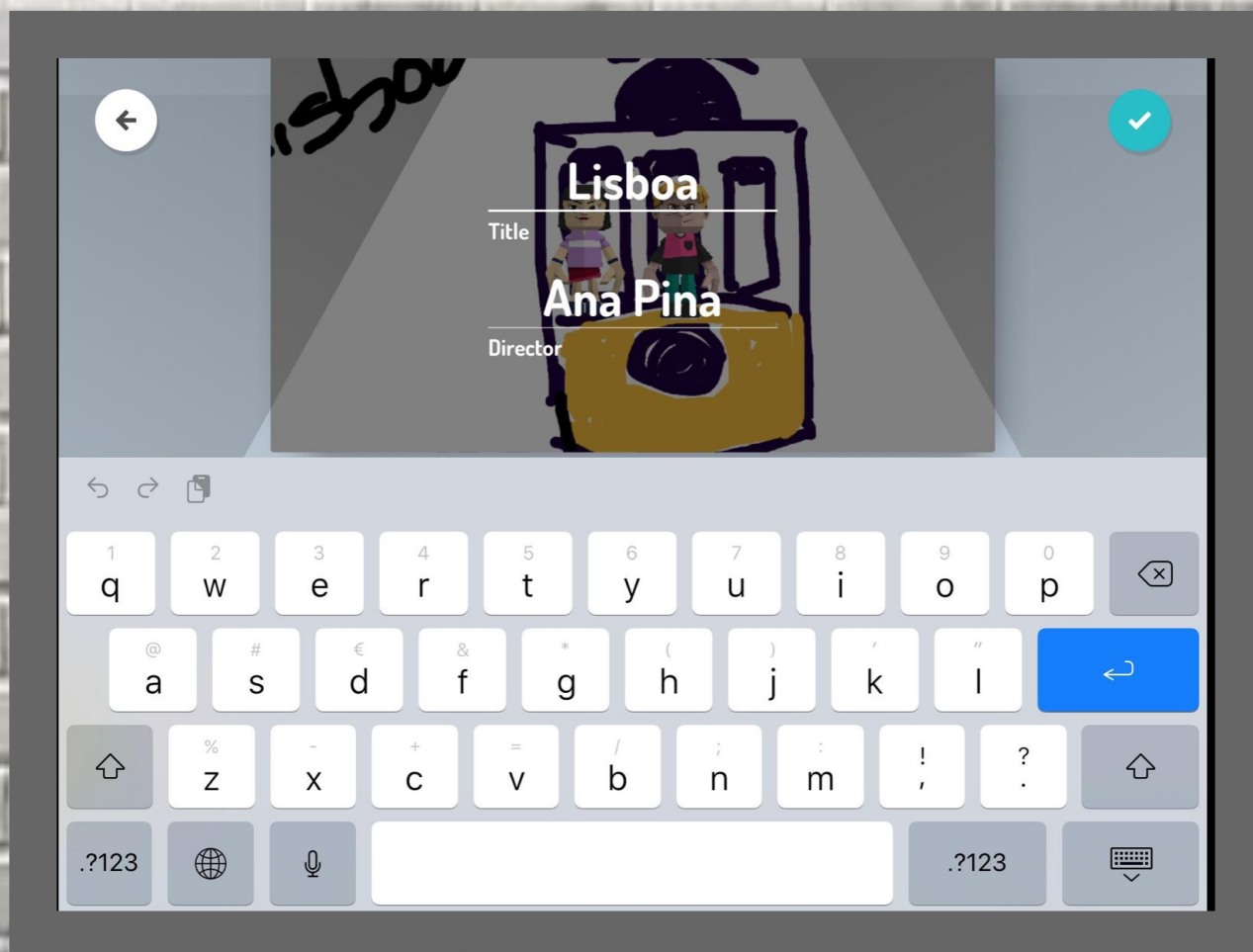

PARTILHAR E EXPORTAR

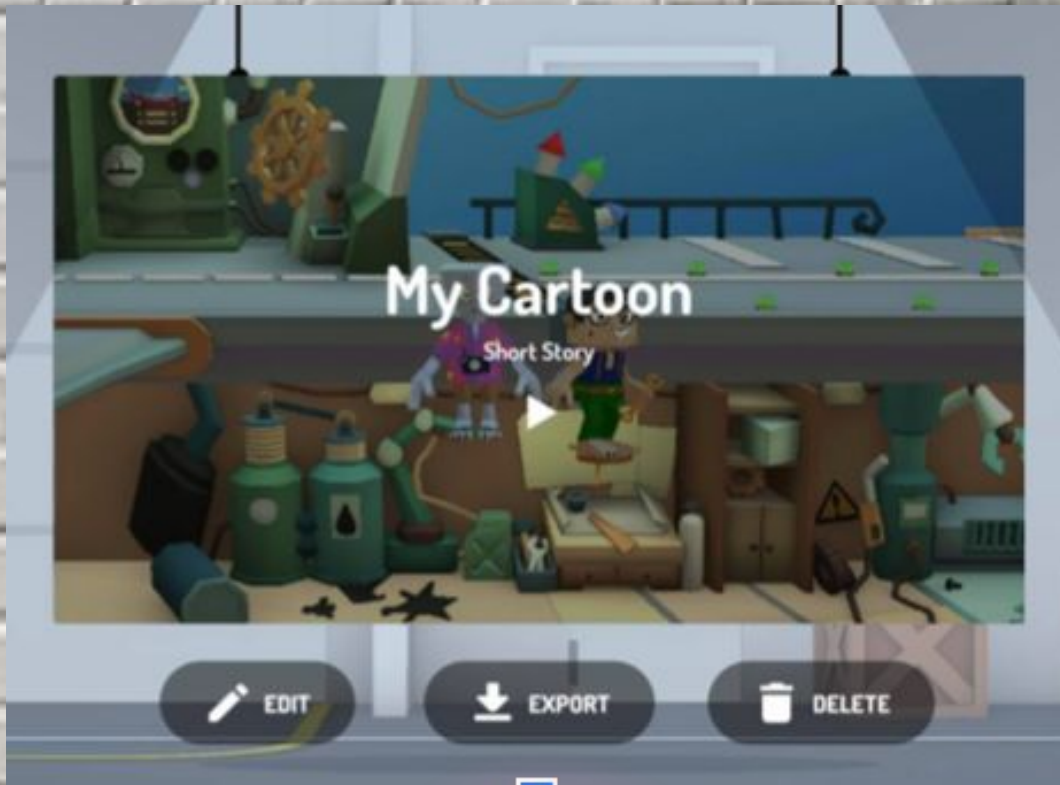

- EXPORTE O SEU VÍDEO;
- ESTE FICA ALOJADO NA BIBLIOTECA DE FOTOGRAFIAS.

MY QUARENTINE 'S DAYS

<http://bit.ly/viriato8>



Video produzido por uma aluna do 8.º ano no âmbito da disciplina TIC.



"VICENTE", DE MIGUEL TORGA

<http://bit.ly/viriato9>



<http://bit.ly/viriato10>

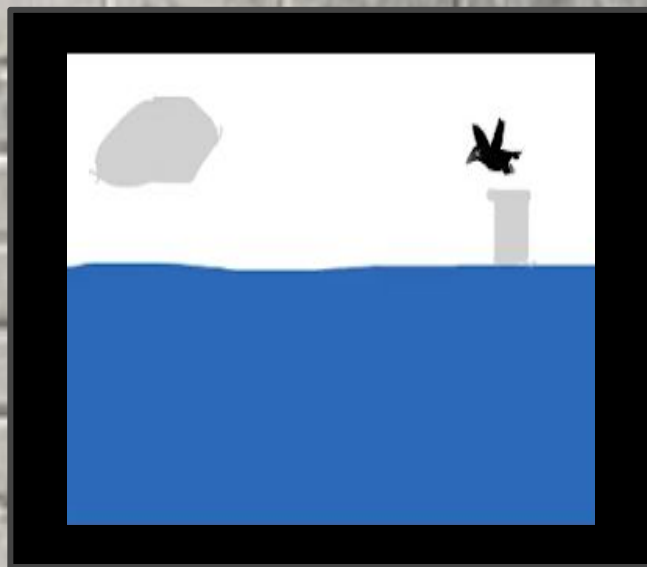

Vídeo produzido por alunos do 8.º ano no âmbito da disciplina de português.



DESENVOLVA PROJETOS ETWINNING

O TOONTASTIC FOMENTA A CRIATIVIDADE DOS ALUNOS E, QUANDO INTEGRADO NUM PROJETO ETWINNING, MELHORA, ENTRE OUTRAS, AS COMPETÊNCIAS LINGUÍSTICAS E DIGITAIS, CONTRIBUINDO, ASSIM, PARA A APRENDIZAGEM AO LONGO DA VIDA.



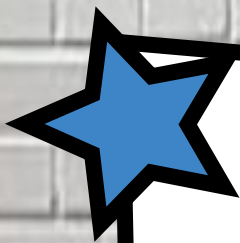

LET'S GO



LEARNINGAPPS.ORG

LUÍS GONÇALVES

A *learningApps.org* é uma aplicação web 2.0 que permite a criação de pequenas atividades interativas para utilizar em contexto de sala de aula, sala de aula invertida ou em ensino a distância. Podem ser criadas turmas dentro da conta do docente, o que permitirá transformar alunas e alunos em “producers”.

Funcionalidade da ferramenta

Criação de atividades interativas para promover a gamificação com alunos de qualquer faixa etária.

Potencialidades

- ★ Criação de jogos interativos;
- ★ Trabalho colaborativo entre alunas e alunos;
- ★ Cooperação entre docentes;
- ★ Produção de conteúdos pelos discentes;
- ★ Incorporação de aplicações em *websites* diversos;
- ★ Motivador para alunas e alunos;
- ★ Otimizado para dispositivos móveis e quadros interativos.



Luis Gonçalves

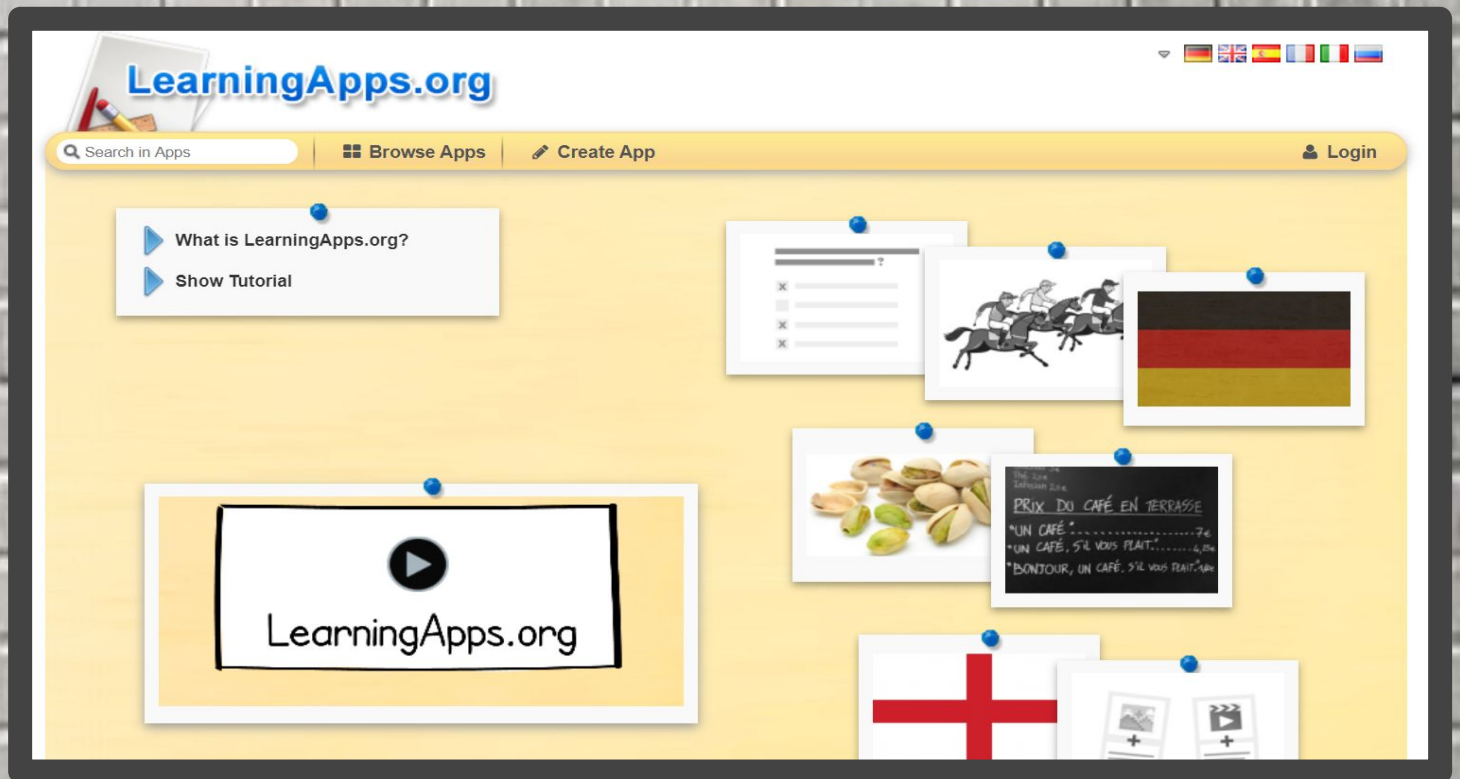

A plataforma *learningApps.org* ofrece todas as funcionalidades de forma totalmente gratuita.

**ARE YOU
READY?**

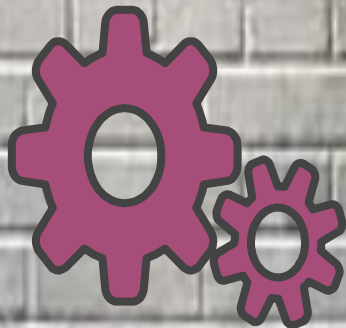



LearningApps.org

Search in Apps | Browse Apps | Create App | Login

What is LearningApps.org?
Show Tutorial

LearningApps.org

Vamos criar uma conta?

Precisamos de criar um registo muito simples:

- *username;*
- *email;*
- *password.*

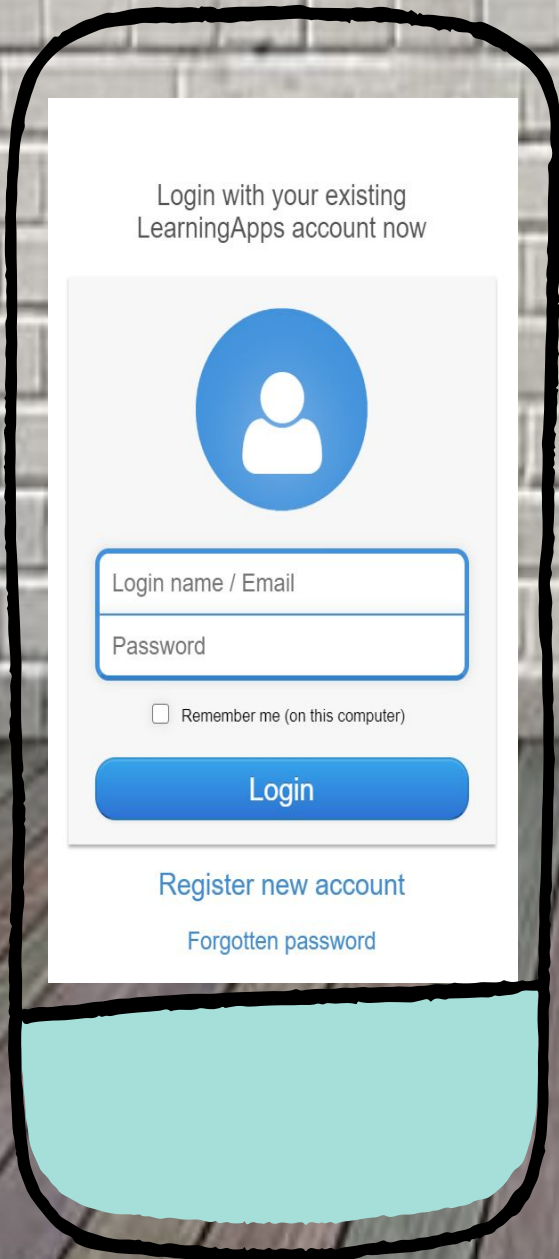

Mobile app login screen. The screen is white with a blue header. It features a blue circular icon with a white person silhouette. Below the icon are two input fields: "Login name / Email" and "Password". A checkbox labeled "Remember me (on this computer)" is below the password field. A blue "Login" button is at the bottom. Below the button are two links: "Register new account" and "Forgotten password". The screen is framed by a thick black border with a light blue gradient at the bottom.

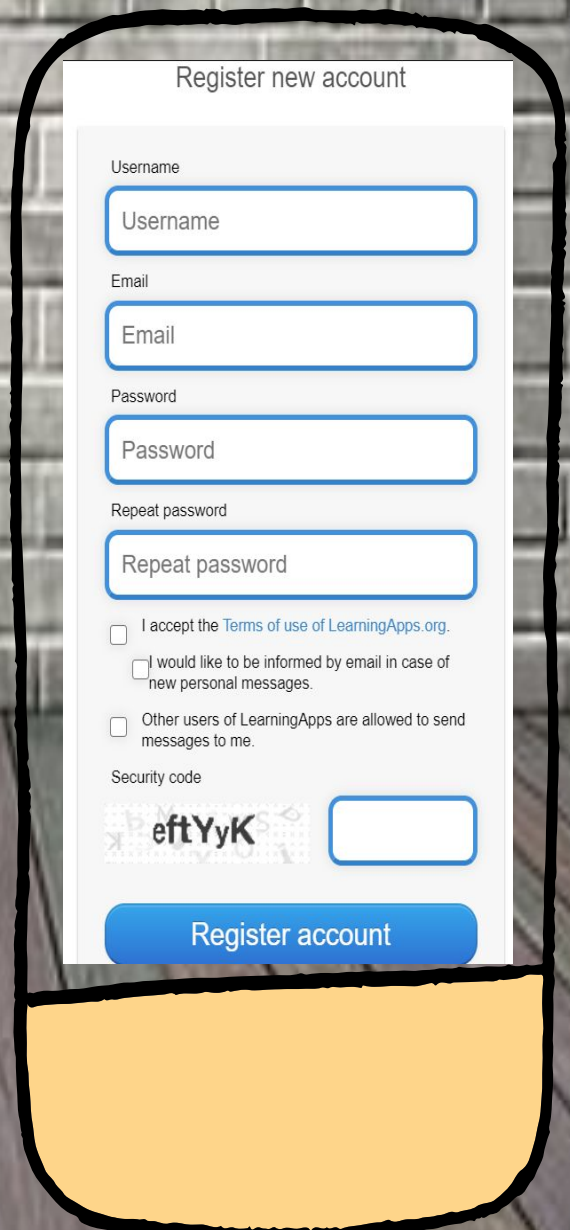

Mobile app registration screen. The screen is white with a blue header. It features several input fields: "Username", "Email", "Password", and "Repeat password". Below the "Repeat password" field are three checkboxes with text: "I accept the Terms of use of LearningApps.org.", "I would like to be informed by email in case of new personal messages.", and "Other users of LearningApps are allowed to send messages to me.". Below these is a "Security code" field with a CAPTCHA image showing "eftYyK" and a small empty input box. A blue "Register account" button is at the bottom. The screen is framed by a thick black border with a light yellow gradient at the bottom.

GERIR AS TURMAS



PESQUISA DE APPS EXISTENTES

CRIAR A NOSSA APP

AS MINHAS APPS

Existem 4 menus principais.



AS MINHAS
APPS

The screenshot shows the LearningApps.org interface. At the top left is the logo 'LearningApps.org'. On the right, there are flags for various countries and the text 'Account settings' and 'Luis Gonçalves'. Below this is a yellow navigation bar with 'Search in Apps', 'Browse Apps', 'Create App', 'My classes', and 'My Apps'. A blue arrow points from the 'AS MINHAS APPS' text to the 'My Apps' button. Below the navigation bar, there is a share link: 'Share your Apps with others: <http://learningapps.org/user/lumigo>'. The main content area displays a grid of ten folders representing different app categories and their counts: a folder with a plus sign, '2º Ano (1)', '4º Ano (4)', 'CEF (1)', 'Discover the region (5)', 'Erasmus (1)', 'eTwinning (7)', 'Formação (3)', 'Human Rights (3)', and 'Páscoa (1)'.

Aqui, encontro todas as
apps criadas por mim e
pelas minhas turmas.



PESQUISA DE APPS EXISTENTES

LearnApps.org

Account settings: Luís Gonçalves

Search in Apps | Browse Apps | Create App | My classes | My Apps

Category: Elementary level | Vocational and further education

Media: all | Stages: [Slider]

- All Categories
- Art
- Arts & Crafts
- Astronomy
- Biology
- Chemistry
- Economy
- Engineering
- English
- Environment
- French
- General Studies
- Geography
- German
- German as a foreign language
- History
- Italian
- Latin
- Mathematics
- Music
- Other Languages
- Philosophy
- Physical Education / Sports
- Physics
- Politics
- Psychology
- Religion
- Russian
- Spanish
- Teaching Tools
- Technology
- Vocational education

Examples

- Sleeping Beauty
- Learn Daily English Idioms
- Tenses
- Nastavci i logotipovi
- Small Talk

Neste menu, encontro apps por categorias, criadas por toda a comunidade.



GERIR AS TURMAS

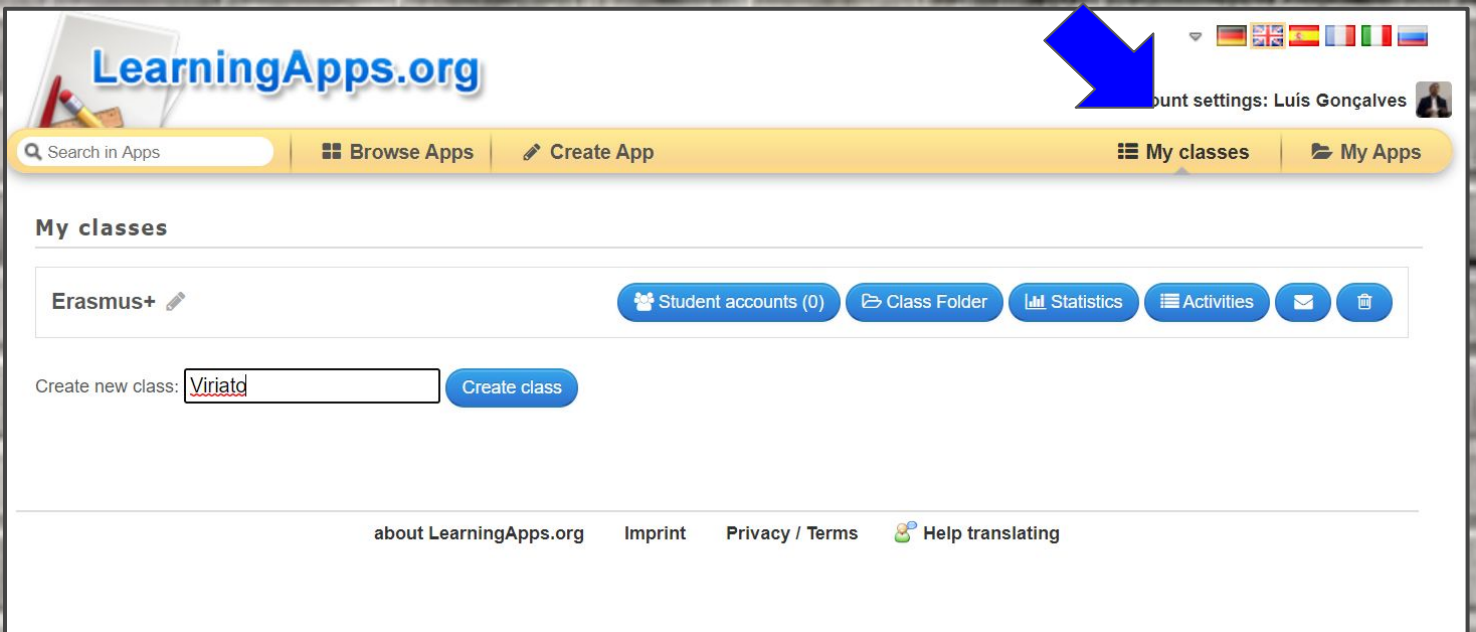

The screenshot shows the LearningApps.org website interface. At the top left is the logo 'LearningApps.org'. To the right, there are language selection flags and a user profile for 'Luis Gonçalves'. Below the header is a navigation bar with 'Search in Apps', 'Browse Apps', 'Create App', 'My classes', and 'My Apps'. The 'My classes' section is active, showing a class named 'Erasmus+' with options for 'Student accounts (0)', 'Class Folder', 'Statistics', 'Activities', and a trash icon. Below this is a 'Create new class' form with the text 'Viriatd' in the input field and a 'Create class' button. At the bottom of the page, there are links for 'about LearningApps.org', 'Imprint', 'Privacy / Terms', and 'Help translating'.

No menu ***My classes***,
posso adicionar e
gerir turmas.

GERIR AS TURMAS



LearningApps.org Account settings: Luís Gonçalves

Search in Apps Browse Apps Create App My classes My Apps

My classes » Viriato » Create student accounts

Here you can create accounts for your students. Student accounts do not have the full functionality of a normal LearningApps account. The students can not publish Apps or change their own password for example.

Student accounts:

First name	Last Name	Login name	Password
Ana	Pina	ana.pina	blatt95
Mário	Guedes	mario.guedes@966	sommer33
<input type="text"/>	<input type="text"/>	<input type="text"/>	<input type="text"/>
<input type="text"/>	<input type="text"/>	<input type="text"/>	<input type="text"/>
<input type="text"/>	<input type="text"/>	<input type="text"/>	<input type="text"/>

Basta colocar o primeiro e último nome... o sistema cria o *username* e a *password* automaticamente.

Agora, basta imprimir a lista e distribuir à minha turma...

GERIR AS TURMAS

LearningApps.org

Account settings: Luís Gonçalves

Search in Apps | Browse Apps | Create App | **My classes** | My Apps

My classes » Viriato | Statistics | Activities | Class Folder

First name	Last Name	Login name	Password	
Mário	Guedes	márgue660	*****	🔧 📧 🗑️
Ana	Pina	anapin120	*****	🔧 📧 🗑️

Create additional student accounts | Invite students | Print account/password list

about LearningApps.org | Imprint | Privacy / Terms | Help translating



Difícil? Nem pensar.
É muito fácil...

First name	Last Name	Login name	Password	
Mário	Guedes	Login name: márgue660	Password: sommer33	Login: https://learningapps.org
Ana	Pina	Login name: anapin120	Password: blatt95	Login: https://learningapps.org

**GERIR AS
TURMAS**



**CRIAR A
NOSSA
APP**



Só falta o último menu...
Vamos criar uma *app*
para a nossa turma? E
com a nossa turma?



Task
Associe cada Embaixador/a ao texto que melhor o/a descreve

OK

Por muito que procurem, não há EQUIPA como esta!

Na Ilha das vaquinhas felizes todos os dias são muito Happy!!! Podem contar comigo para contribuir para fazer professores felizes.

No Centro já tivemos a Capital de Portugal. Agora já só somos Capital Gastrômica. Querem vir testar comigo?

Por muito que procurem, não há Ilha cultural como esta. Do Monte Brasil aos Biscoitos, qualquer lugar é ideal para ler aos meus pequenitos!!!

Da Ilha mais florida vejo sempre o mundo com cores belas e brilhantes. Ser das noites cuidar da Embaixadora Xuxa?

trabalho. Os meus caracóis são uma imagem de marca

al, sol... sou disto tudo! tou sempre para vos servir.

Em Borba Cascais o Badajoz, um Artista é um Artista. Não ocoinda que atrapalhe

especialista em webinars. Mas não pode ser de qualquer maneira. Para ser da Embaixada PT terá que ter classe... muita classe!

nao resolveva. Sabem que poden contar comigo em qualquer ponto do Pais, Europa, Mundo... e estou a pensar expandir...

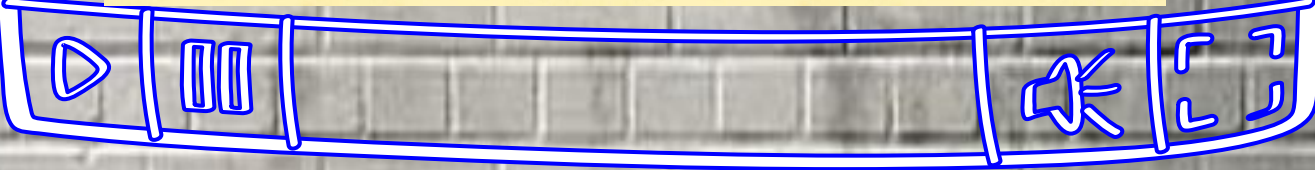

Leia o QR Code para testar as potencialidades!

CRIAR A NOSSA APP

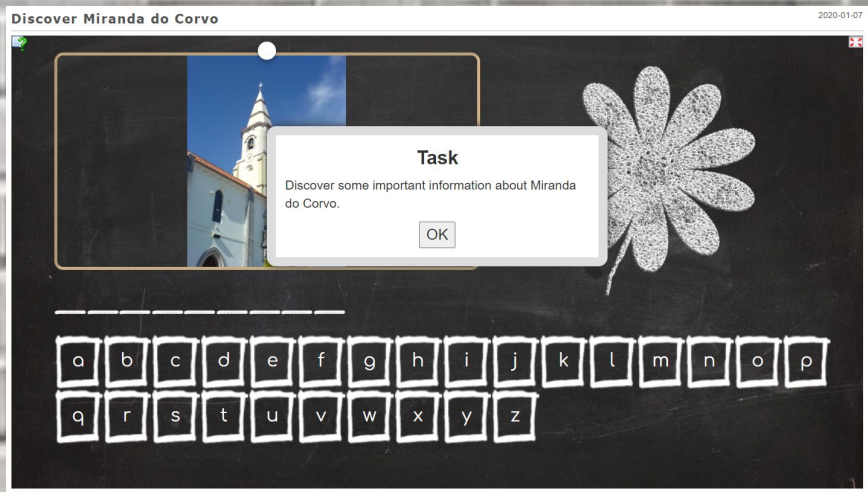

**Este é um exemplo de
atividade indicada
para os mais novos:
descobrir palavras...**



CRIAR A NOSSA APP

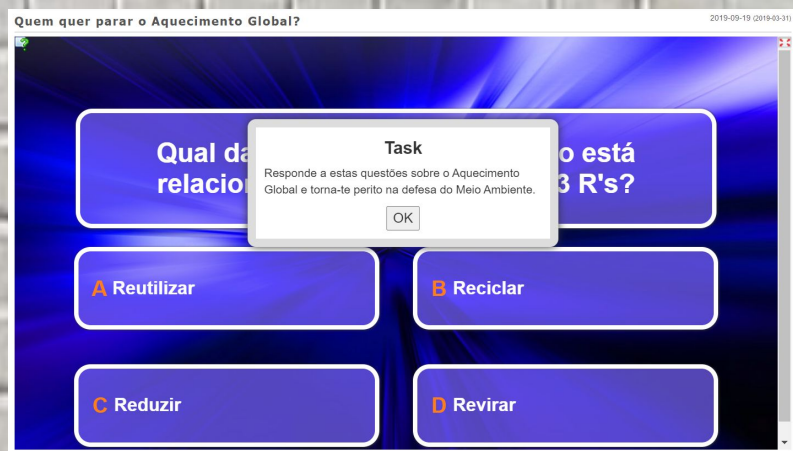

A atividade **Quem quer ser Milionário** adapta-se a qualquer disciplina e nível de ensino.

NOTA: Devemos adicionar pelo menos 3 questões em cada nível de dificuldade (o ideal seria ter ainda mais questões nos primeiros níveis).

A atividade de **associação de elementos** que pode conjugar **texto, imagens, sons e vídeo.**



CRIAR A NOSSA APP

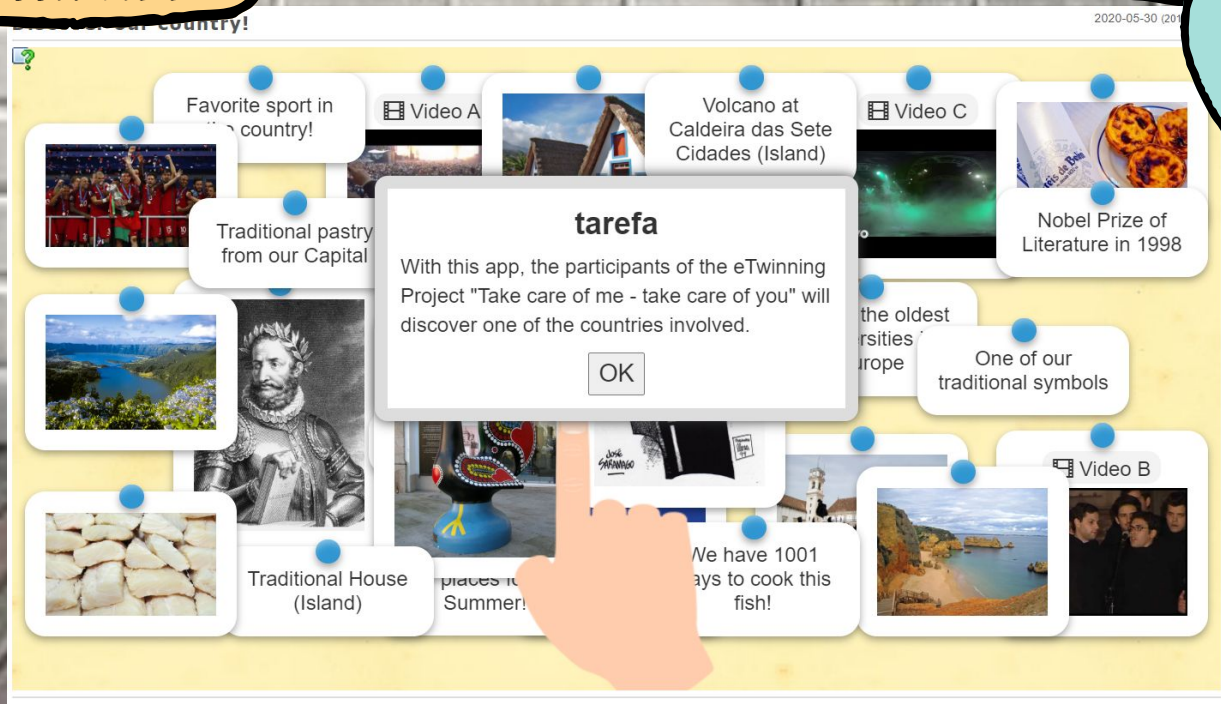

**VAMOS
TENTAR?**

Para começar, experimente
uma destas propostas:

- Sopa de Letras;
- Corrida de cavalos;
- Quem quer ser milionário;
- Emparelhamento.





GIZMOS

TERESA LACERDA

Gizmos é um simulador online que permite o desenvolvimento de atividades práticas e experimentais no âmbito da Matemática e das Ciências Naturais e Físico-Químicas, desde o 1.º ciclo do ensino básico até ao fim do secundário. Existem mais de 400 *Gizmos*.

As simulações promovem a aprendizagem através de uma metodologia de inquérito e podem ser exploradas em pequenos grupos, de forma individual, ou alargadas ao grupo-turma.

Funcionalidades e Potencialidades da Ferramenta

- O professor cria as suas turmas onde vai integrar os alunos;
- Cada atividade tem materiais de apoio para o professor e para os alunos;
- Os materiais de apoio são editáveis, permitindo ao professor fazer as adaptações necessárias a cada turma;
- Permite o desenvolvimento de atividade experimental que não é possível realizar nos laboratórios das escolas;
- Os alunos podem manipular as variáveis inúmeras vezes o que lhes permite uma melhor compreensão dos processos;
- Existem fichas de avaliação no fim de cada atividade, as quais podem, ou não, ser respondidas pelos alunos, de acordo com os objetivos estipulados por professores e alunos.

Avaliação e relatórios

Os alunos verificam de imediato a correção/incorreção do trabalho realizado no decurso da exploração do *Gizmo*. Após responderem à ficha de avaliação final têm acesso aos resultados parcelares e totais.

Os professores podem exportar os relatórios dos resultados da avaliação dos seus alunos.

GIZMOS

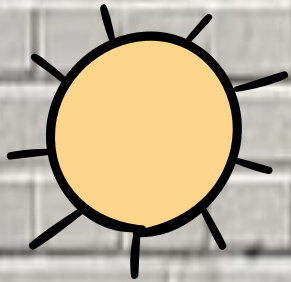

Teresa Lacerda

GIZMOS

SIMULADOR DE LABORATÓRIO PARA
PROFESSORES DE BIOLOGIA, GEOLOGIA,
FÍSICA, QUÍMICA E MATEMÁTICA.

<https://www.explorelearning.com/>

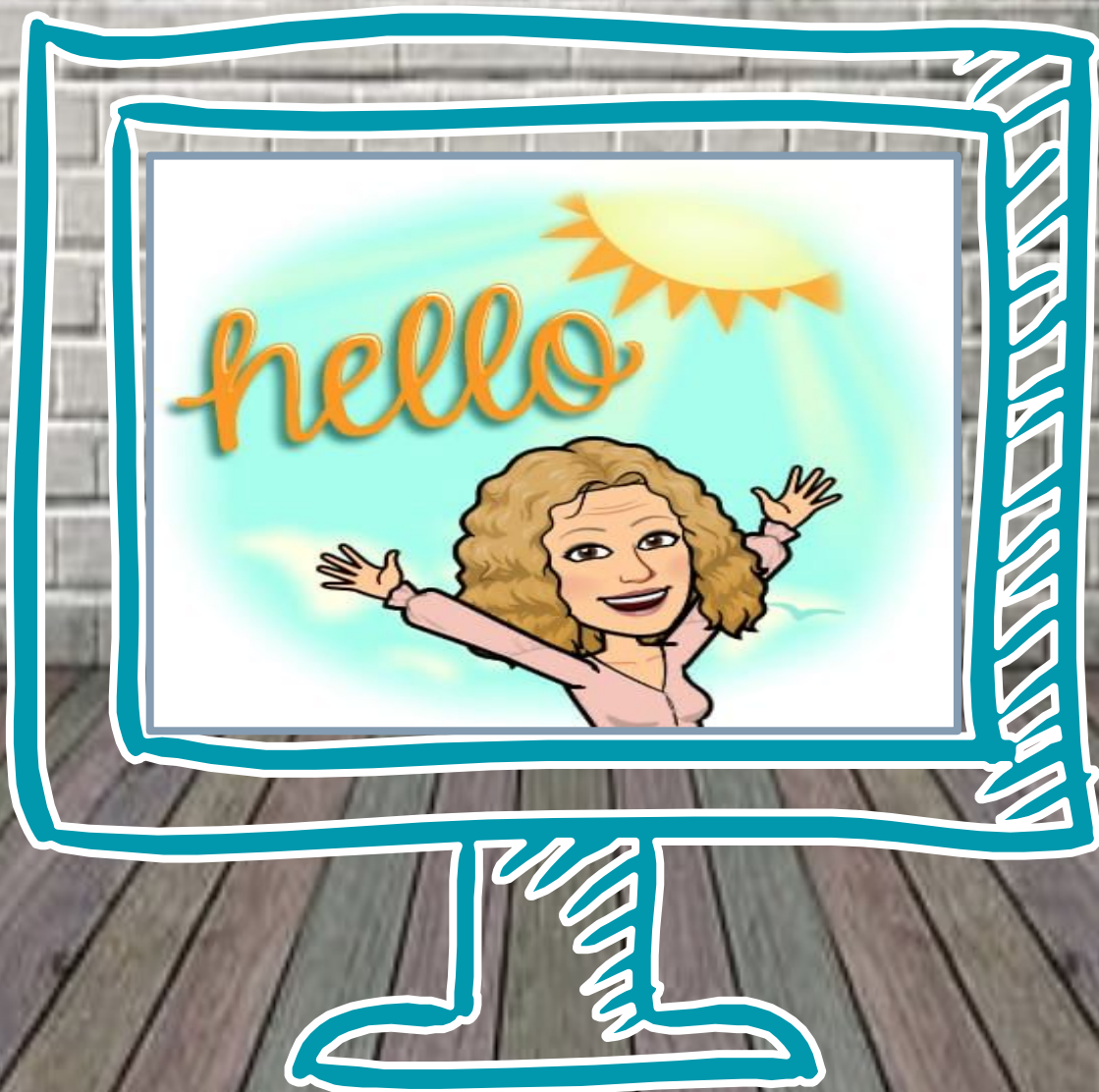

PARA COMEÇAR...

QUESTÕES AOS ALUNOS

ONLINE SIMULATIONS:

<https://www.explorelearning.com/>



QUESTÕES AOS ALUNOS...

O QUE É A FOTOSSÍNTESE?

QUAL A EQUAÇÃO GERAL DA FOTOSSÍNTESE?

COMO SE PODERÁ MEDIR A TAXA FOTOSSINTÉTICA?

COMO SE PODERÁ VERIFICAR A INFLUÊNCIA DE DIFERENTES FATORES NA TAXA FOTOSSINTÉTICA?



Imagem de [Markéta Machová](#) por [Pixabay](#)



VAMOS FAZER ALGUMAS EXPERIÊNCIAS...

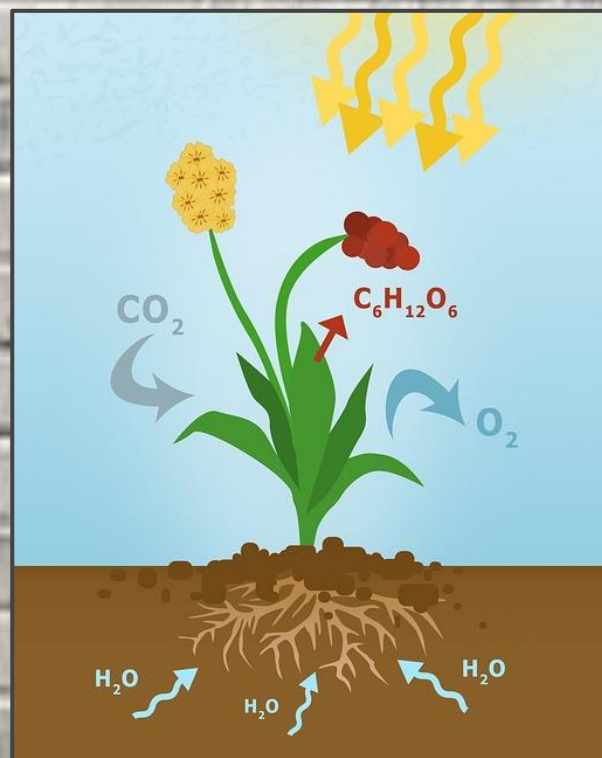
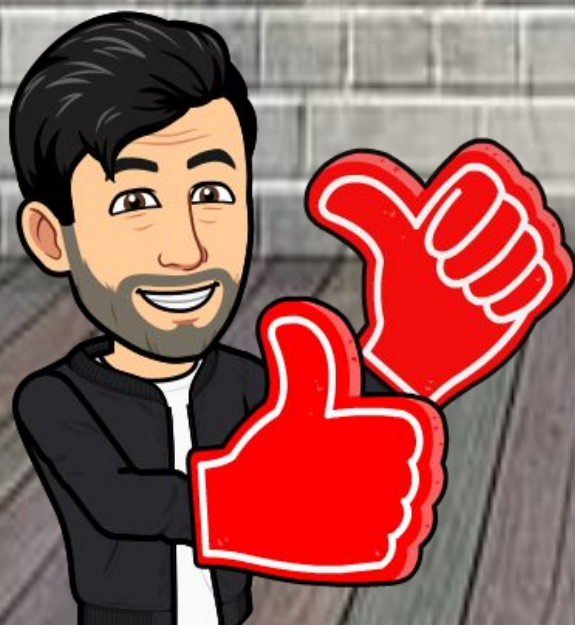

GO TO

<https://www.explorelearning.com>

CLICK ON THE ENROLL IN A CLASS

TYPE THE CODE IN STUDENT CLASS ENROLLMENT:

GQTGBX



Username

Password

[Login Help?](#)

Login →

Student Class Enrollment

Class Code



Enroll in Class

FATORES QUE INFLUENCIAM A TAXA FOTOSSINTÉTICA

Gizmos Find Gizmos Learn More My Classes Teresa Lacerda Request Info

+ Add to Class Launch Gizmo

Photosynthesis Lab

Study photosynthesis in a variety of conditions. Oxygen production is used to measure the rate of photosynthesis. Light intensity, carbon dioxide levels, temperature, and wavelength of light can all be varied. Determine which conditions are ideal for photosynthesis, and understand how limiting factors affect oxygen production.

Teacher Preset Assessment Questions Contribute Lessons Recommend Share

LESSON MATERIALS:

- Student Exploration Sheet (MS Word version)
- Exploration Sheet Answer Key (Subscribers Only)
- Teacher Guide (MS Word version)
- Vocabulary Sheet (MS Word version)



SUORTE À ATIVIDADE DE APRENDIZAGEM



LESSON MATERIALS:



Student Exploration Sheet

MS Word version



Exploration Sheet Answer Key

Subscribers Only



Teacher Guide

MS Word version



Vocabulary Sheet

MS Word version



Teacher
Preset



Assessment
Questions



Contribute
Lessons



Recommend



Share

**Materiais para
download em formato
editável.**

**Plano de aula para
professores e guiões
para alunos.**



FATORES QUE INFLUENCIAM A TAXA FOTOSSINTÉTICA

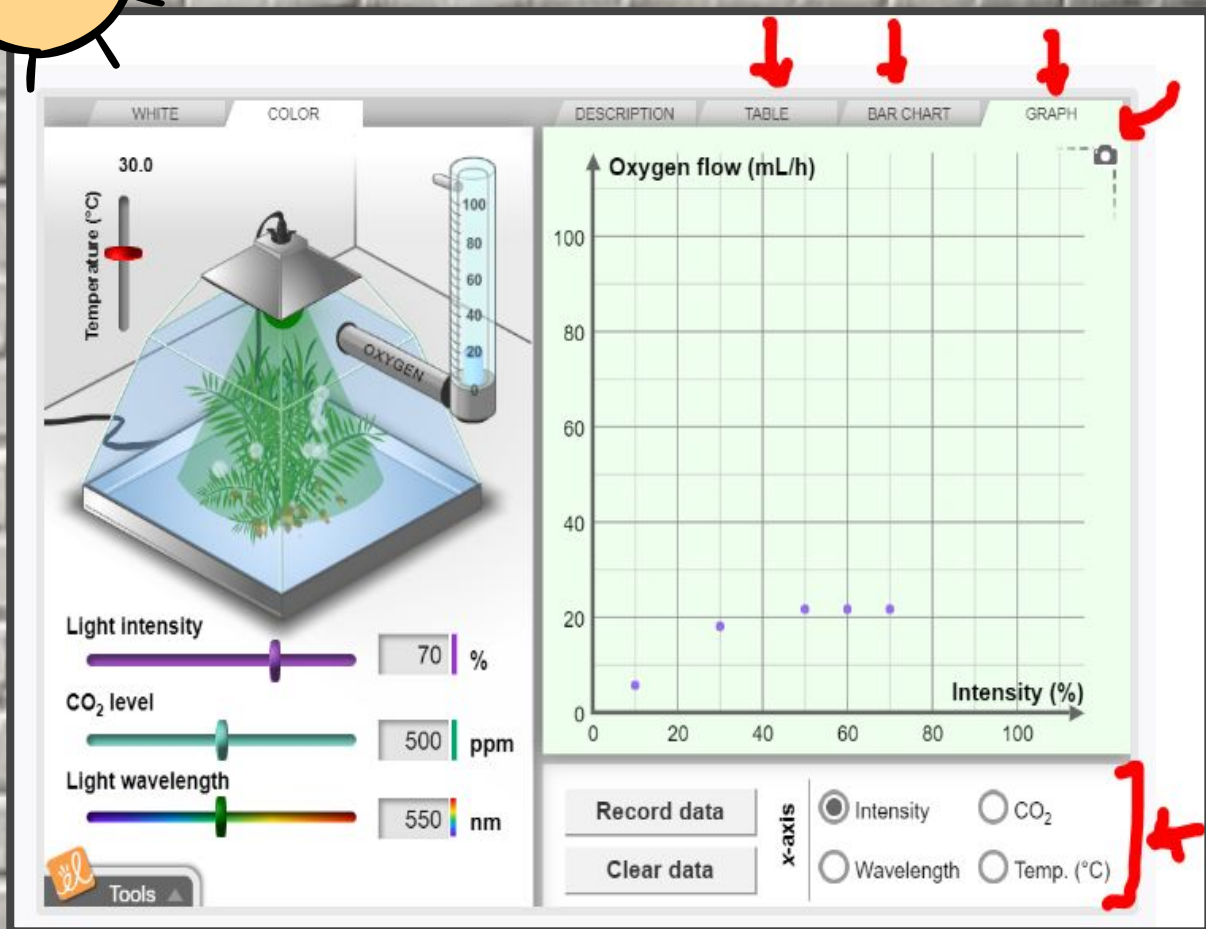
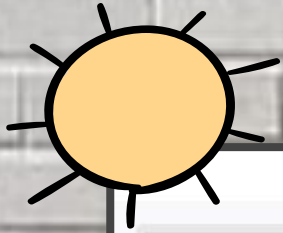

REGISTO → TURMAS → EXPERIÊNCIAS

Gizmos

Find Gizmos Learn More My Classes

My Homepage 2020C10 +

2020 Turma C 10

Class Roster (15) Manage Class

Podem-se criar várias turmas

	Photosynthesis Lab	Results(10)	Lesson Info	Launch	
	Cell Respiration - High School	STEM Ca	(0)	Lesson Info	Launch
	Cell Energy Cycle	(0)	Lesson Info	Launch	

GIZMOS: ÁREAS CIENTÍFICAS

Online simulations that power inquiry
and understanding

Browse Gizmos

<https://www.explorelearning.com/>

MATEMÁTICA

FÍSICA

QUÍMICA

BIOLOGIA

GEOLOGIA

TECNOLOGIA

ENGENHARIA

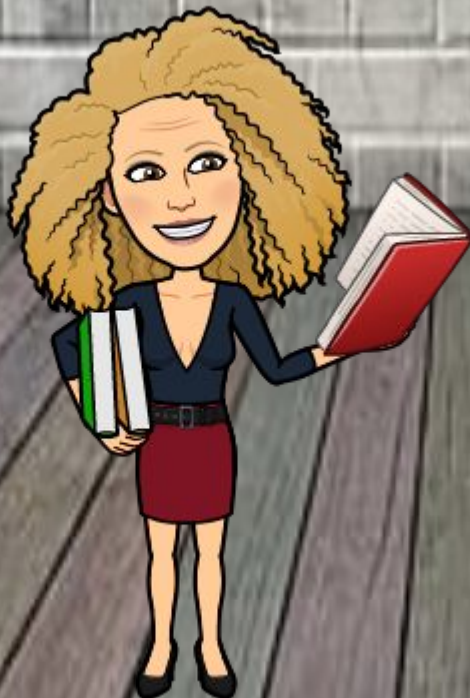

STEM + ETWINNING



Os alunos exploram atividades experimentais

Os alunos lançam desafios

Experiências

Os alunos encontram soluções

Os alunos propõem novos desafios

**BOM
TRABALHO!**





RISCO DIGITAL

ELISABETE FIEL

O nome *Paper 53* tem origem nos 53 centímetros que ligam a cabeça, o coração e a mão – a tela pessoal para a criação. Desde que começaram a criar os humanos descobriram que as ferramentas – de osso, bronze, ou silicone – são vitais para tornar as ideias tangíveis.

O software de desenho e pintura *AutoDesk SketchBook* permite aos designers, arquitetos e *concept artists* esboçar ideias rapidamente e criar ilustrações espantosas. Possui um conjunto de ferramentas de desenho profissionais com uma bela interface, ideal para quem está em viagem. Foi concebido tanto para o *stylus* como para a entrada por toque.

Funcionalidades e Potencialidades das ferramentas

- Tomar notas;
- Prática da caligrafia;
- Prática de escrita cursiva;
- Esboço;
- Desenho;
- Desenho técnico;
- Aquarela;
- Aprendizagem sobre cor; (...)

AUTODESK SKETCHBOOK &

PAPER 53 - RISCO DIGITAL



Elisabete Fiel

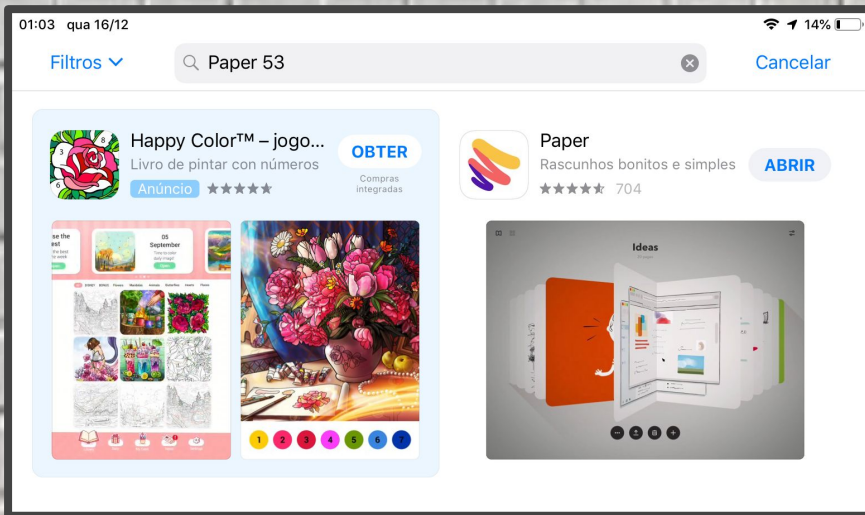

Procuramos o *Paper 53*...
e instalamos a *app*.
Depois, é só começar a
inserir diários que
podemos personalizar
com títulos e capas...

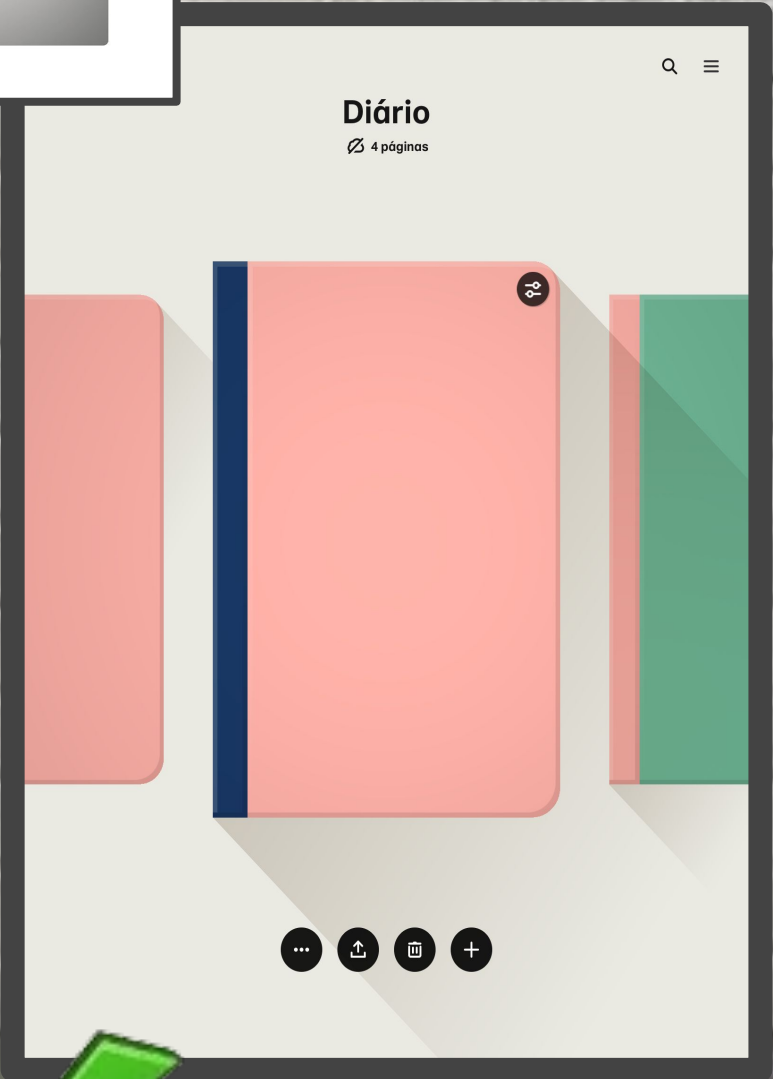

Personalizamos os diários e podemos começar a inserir folhas! Há muitas cores para experimentar, vários tipos de materiais e ferramenta de recorte!

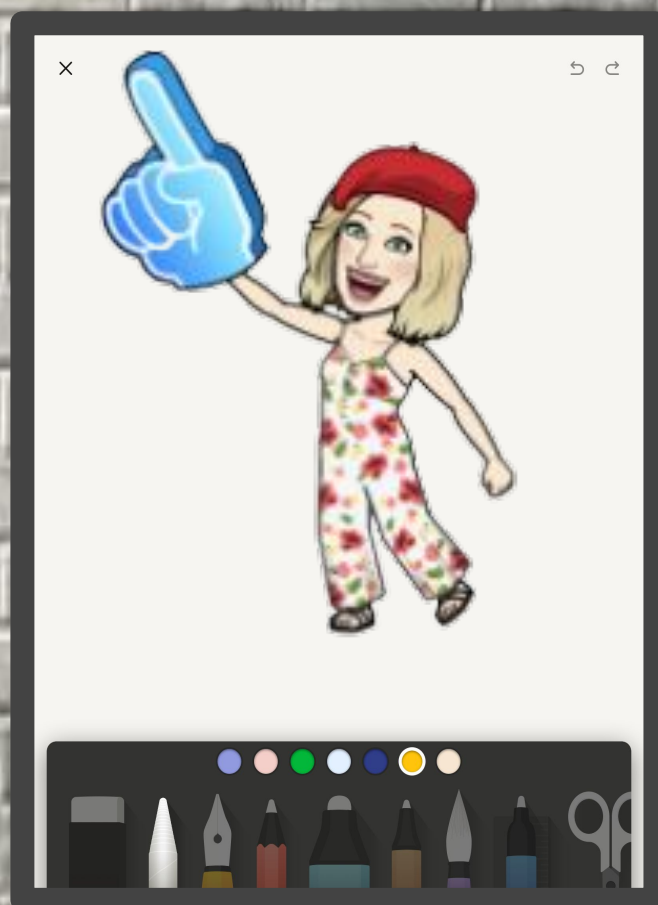
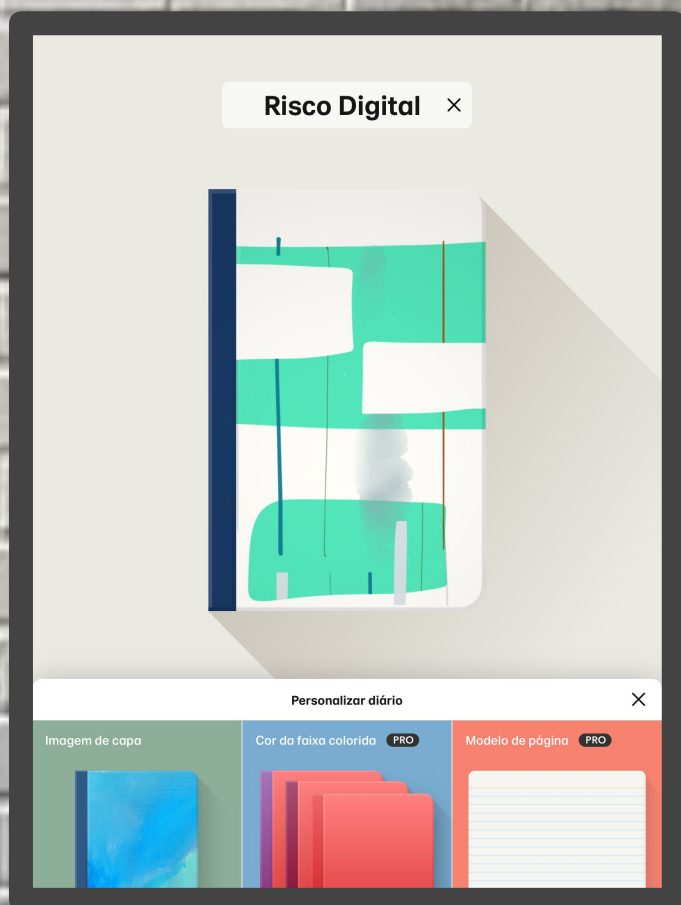

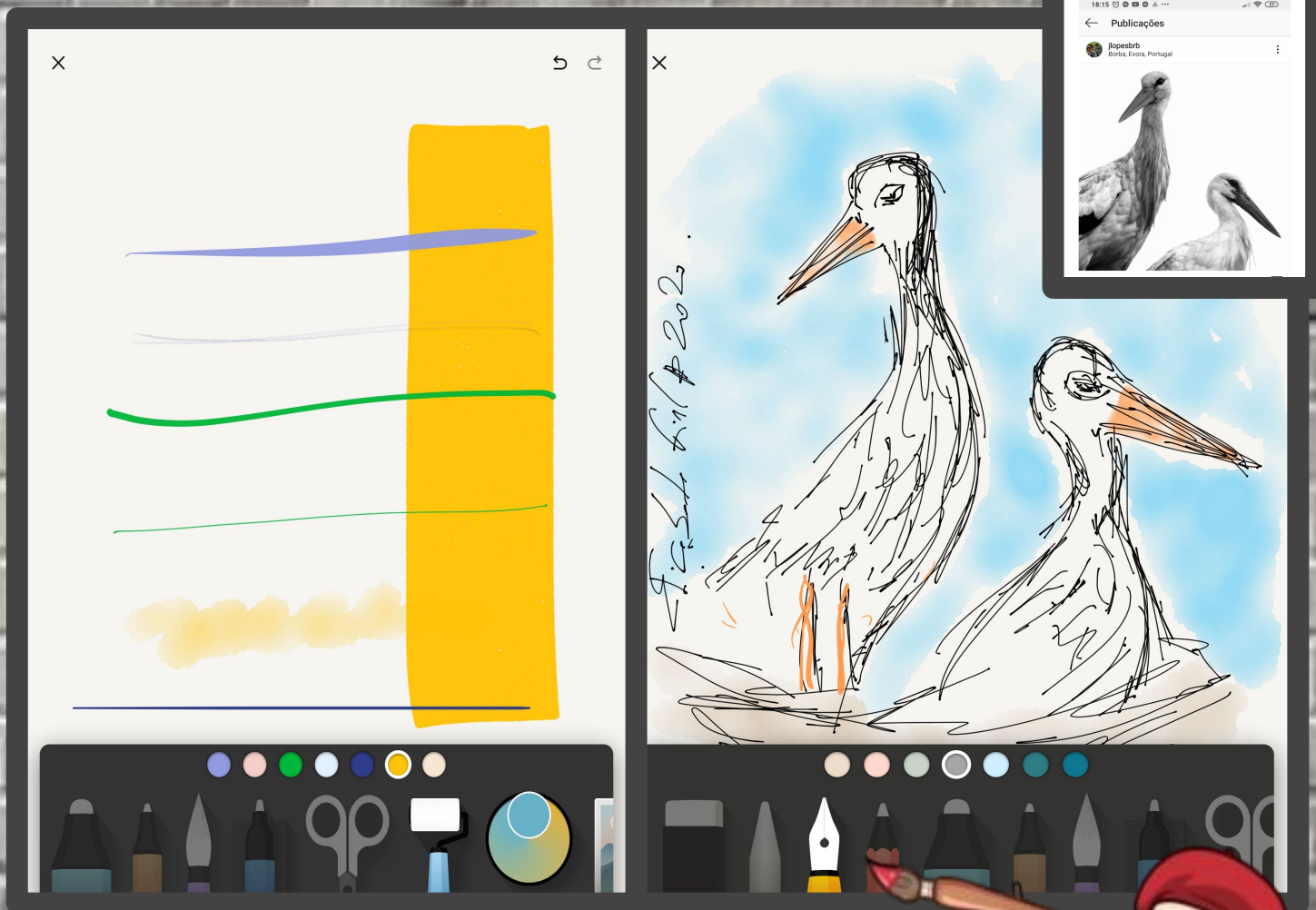

Podemos experimentar os traços... e ganhamos competências! Ou eleger uma fotografia e desenhar à vista...

Podemos retirar o fundo...

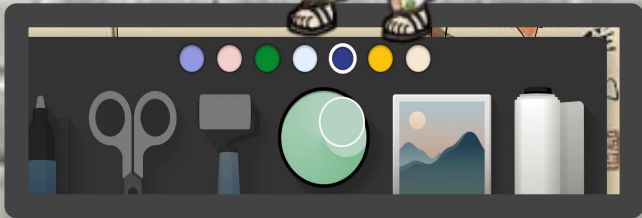
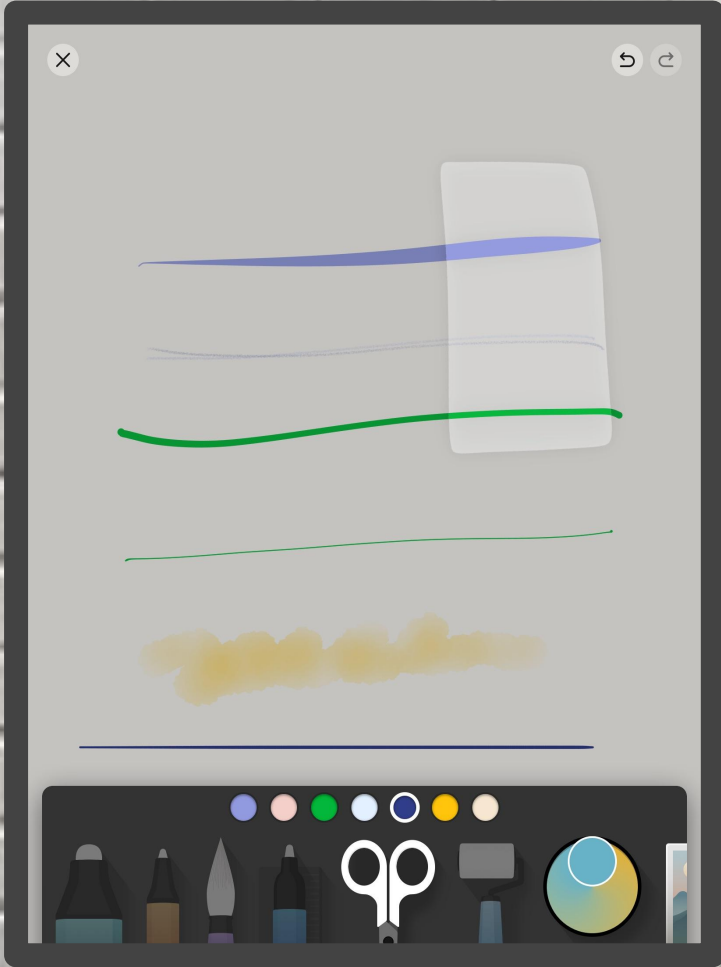

Para quem tem dificuldades, é possível treinar o traço. Basta fazer o *upload* de uma fotografia ou desenho e tentar desenhar...

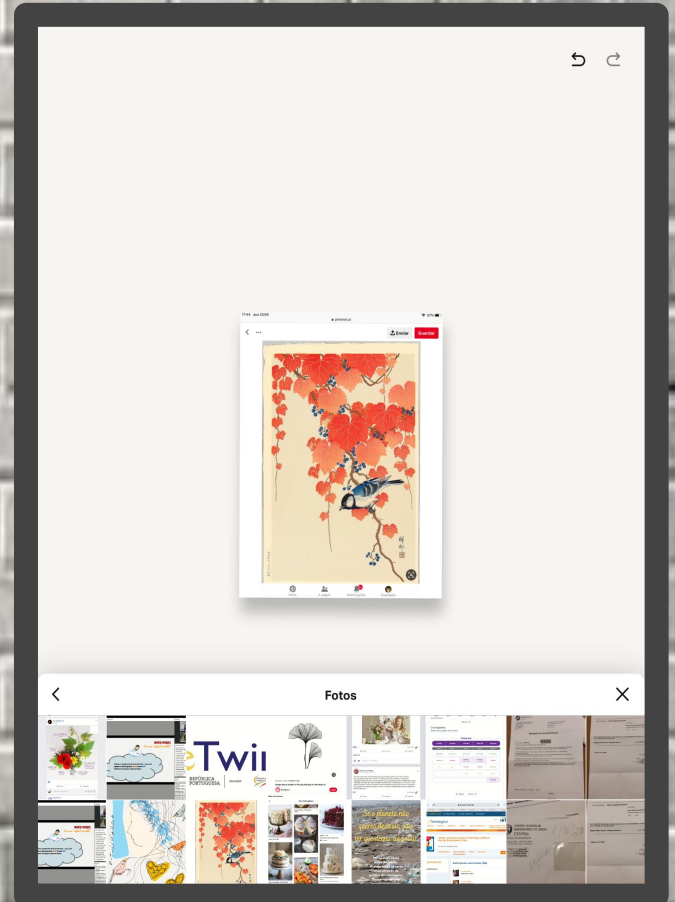
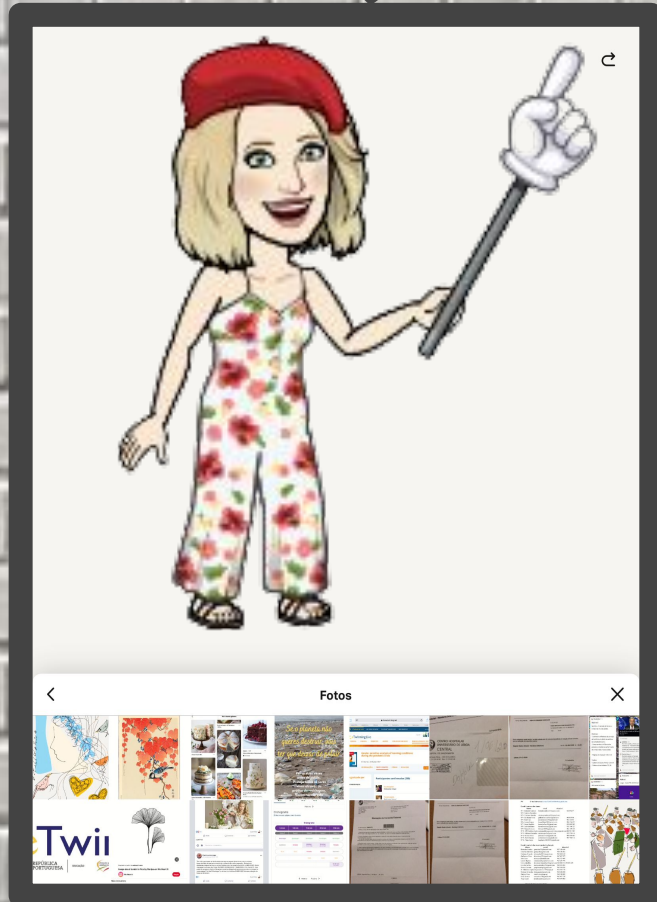



Coloca a imagem e depois começa a desenhar...



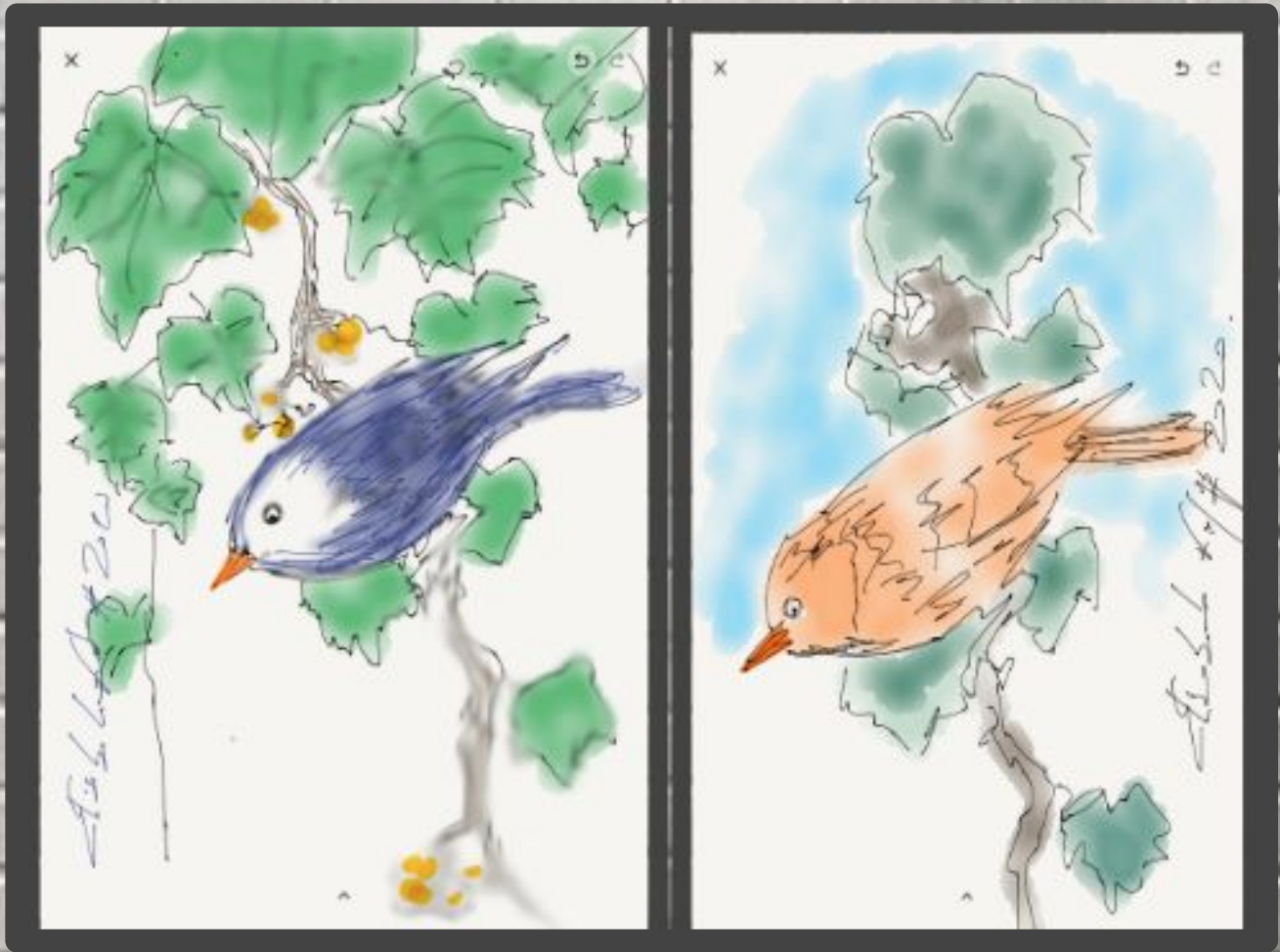

E... seguem duas versões do mesmo pássaro! o limite é a imaginação...



**Esta ferramenta é fantástica!
Tem inúmeros pincéis,
canetas... e ainda vários tipos
de papel...**

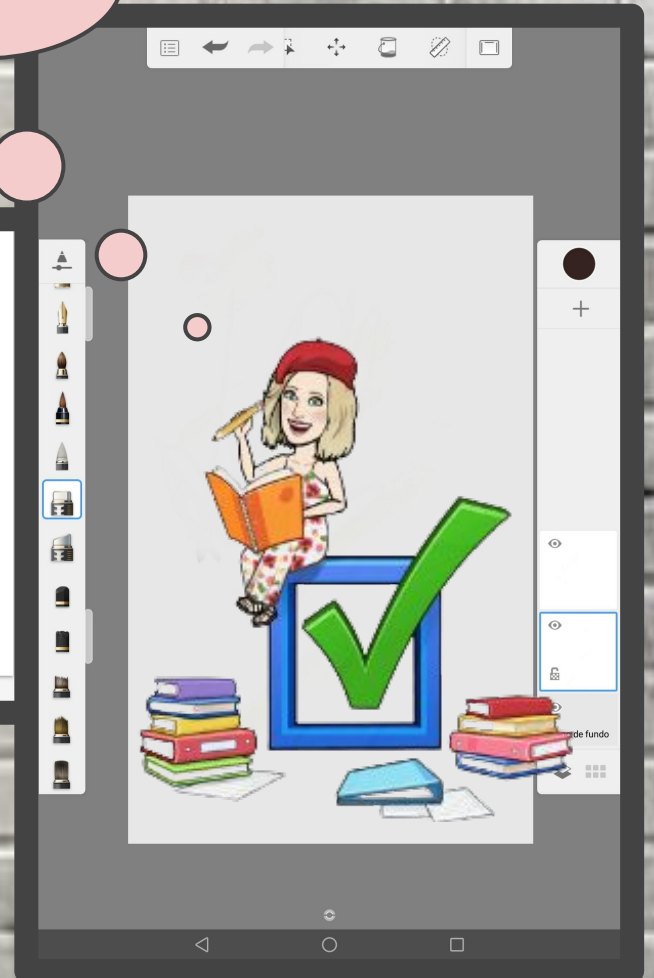
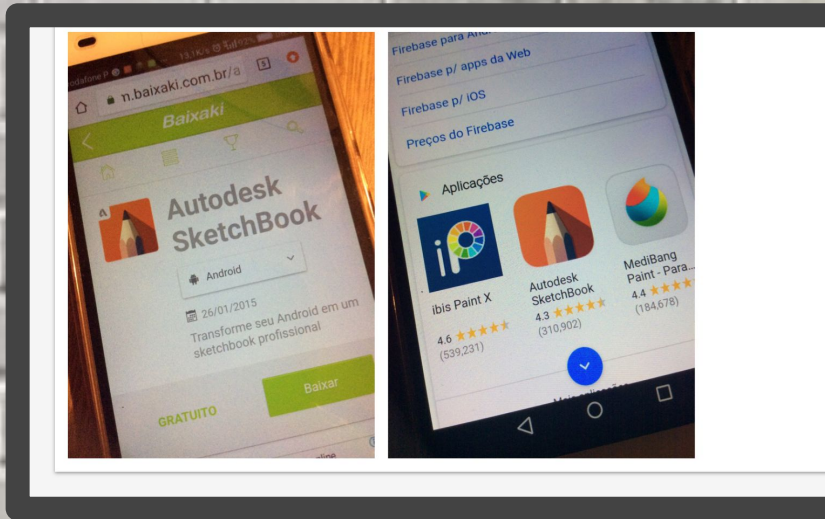

**Uma ferramenta para
Android e muito
interessante!**

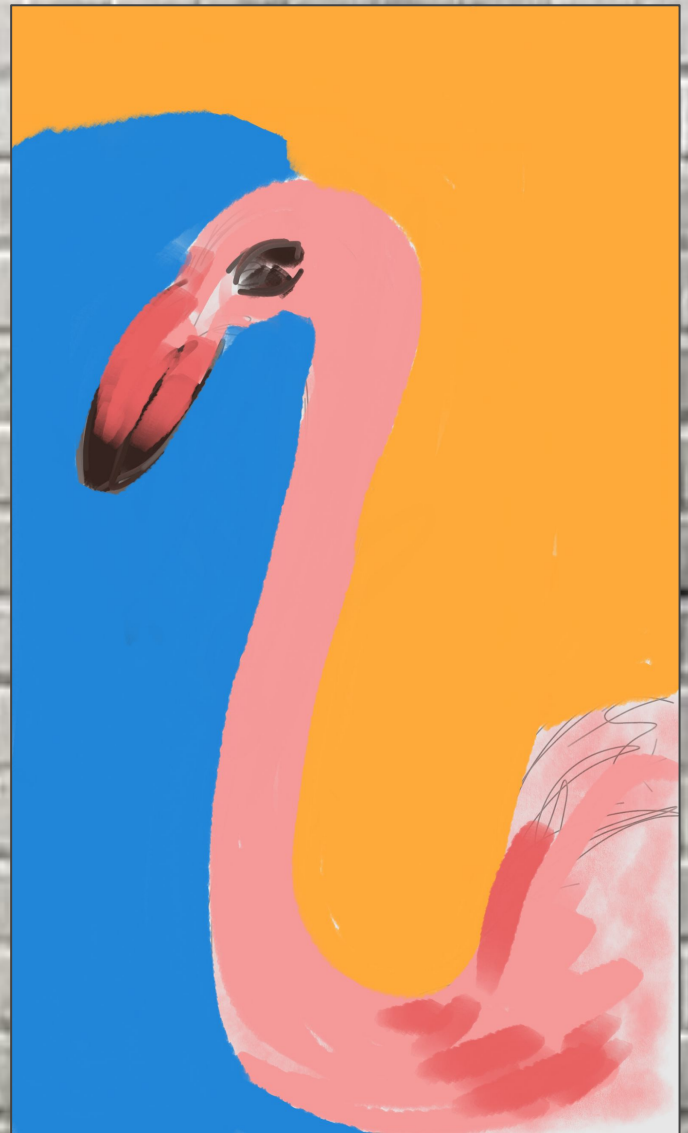

**Podemos escolher
vários tipos de pincéis.**

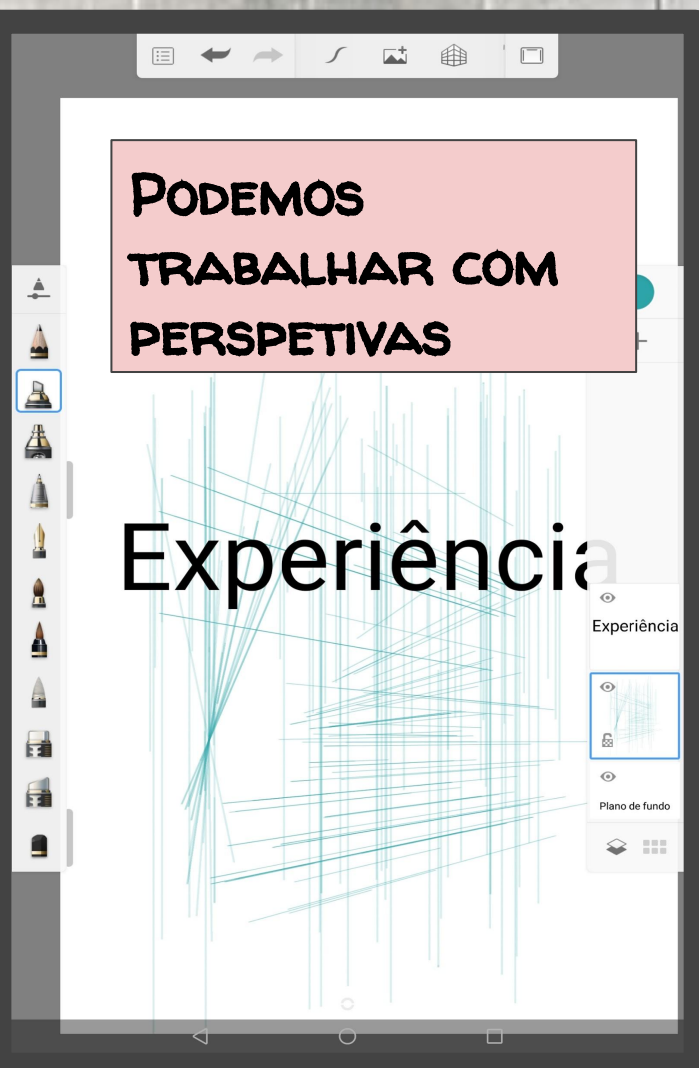
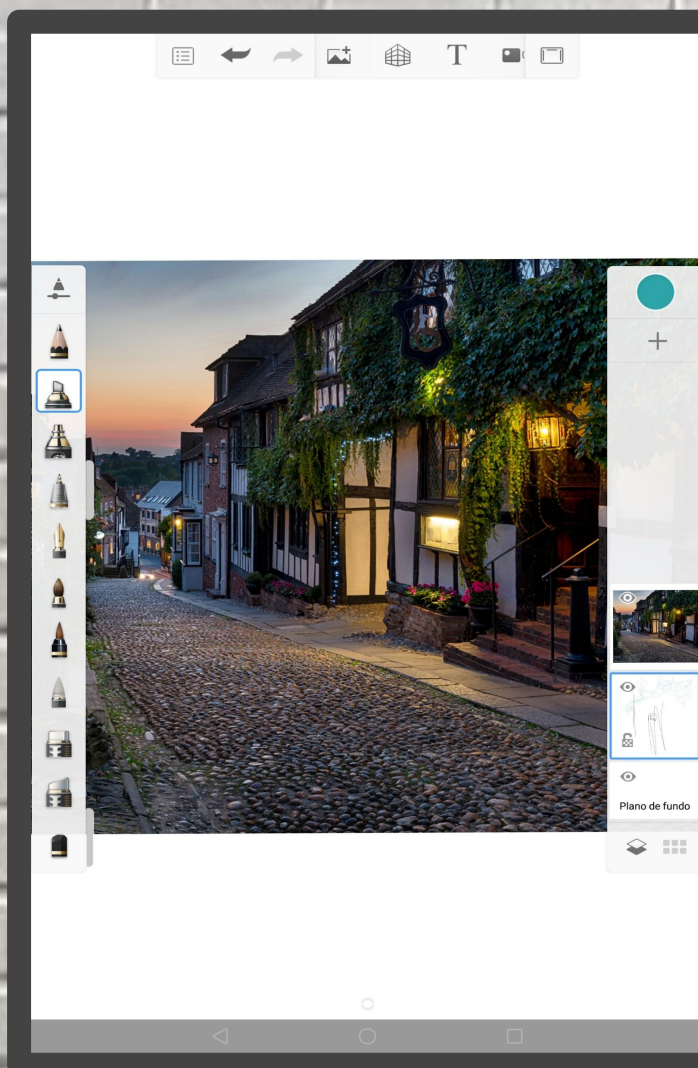

1. Podemos importar fotografias;
2. Podemos desenhar noutro plano;
3. Podemos apagar o plano da fotografia.

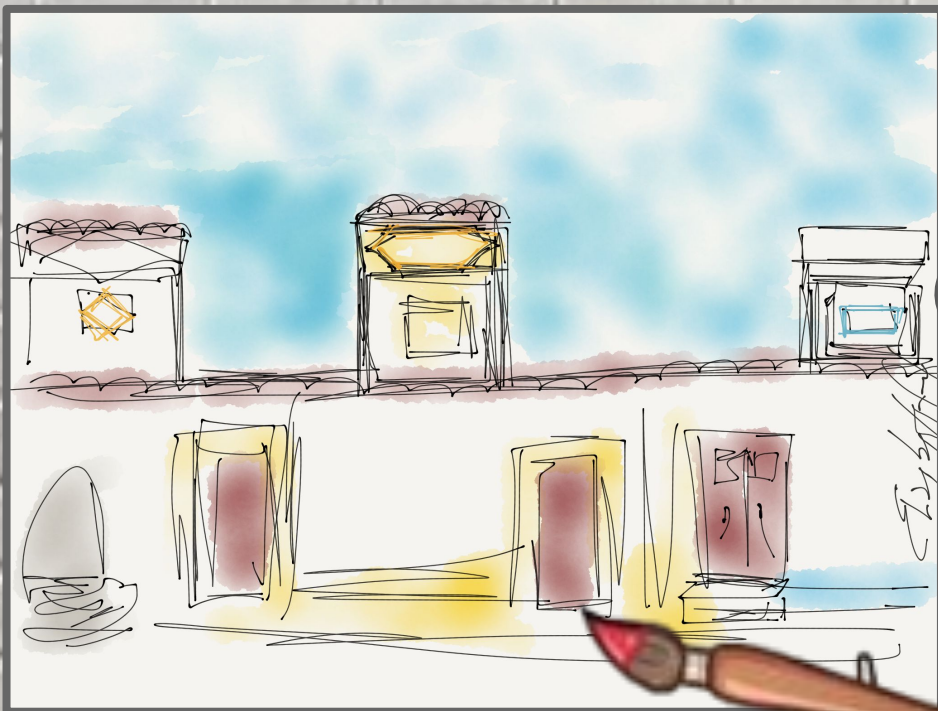

**BOM
TRABALHO!**





HOW TO CREATE ANIMATED & INTERACTIVE COMICS

***ANA PINA
MÁRIO GUEDES***

Os *comics*, temática já abordada em capítulo anterior, são uma excelente forma de motivar os alunos, em virtude do seu forte impacto visual. Como complemento a essa abordagem inicial, esta partilha pretende ir um pouco mais além em termos de potencialidades do *Google Slides* para o *comics*.

Potencialidades

- ★ Combina conhecimento visual e escrito;
- ★ Formato criativo e familiar para os alunos;
- ★ Os *comics* são uma excelente forma de chegar até aos nossos alunos, dado o seu forte impacto visual;
- ★ Estimula a criatividade de forma inovadora;
- ★ Permite a planificação, a implementação, a reformulação e a avaliação de diferentes atividades;
- ★ É adaptável a qualquer disciplina.

HOW TO CREATE ANIMATED &

INTERACTIVE COMICS



Ana Pina



Mário Guedes

O QUE POSSO FAZER COM O COMICS?



(Re)escrever
uma história



Vocabulário!

Biografias!



EXEMPLO

<http://bit.ly/viriato11>

More Fun With Fonts

eTwinning

SÍTIOS WEB QUE PERMITEM A CRIAÇÃO DE TIPOS DE FONTE ESPECÍFICO/LOGOS

- ❑ <http://www4.flamingtext.com/All-Logos>
- ❑ <http://textcraft.net/>

GREAT!



<http://bit.ly/viriato12>



<http://bit.ly/viriato13>

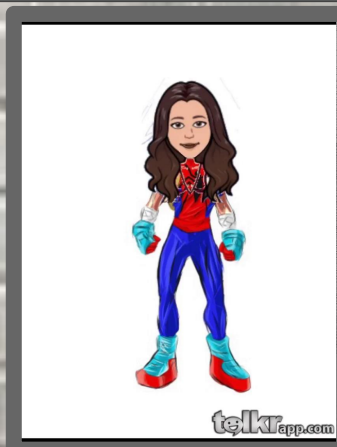

Apps utilizadas para dar voz aos avatares:

My talking Pet e Talkr.

Procure-as na *App Store* ou na *Play Store* do seu dispositivo móvel.

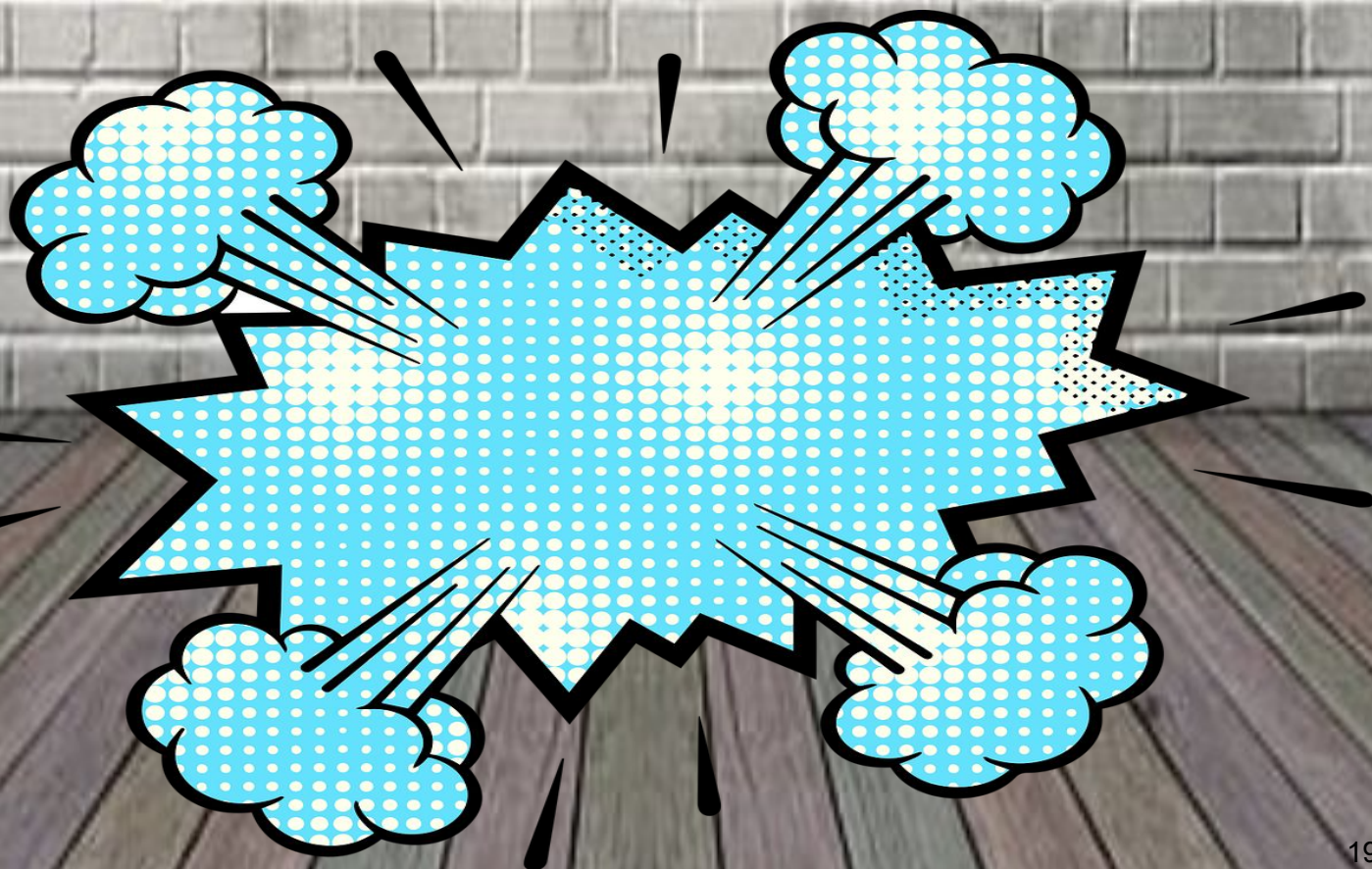

**O COMICS,
GERALMENTE, ESTÁ
ORGANIZADO EM TRÊS
PARTES.**



**NARRATIVA: A HISTÓRIA QUE É
CONTADA.**

VISUAL: OS GRÁFICOS UTILIZADOS.

**DISCURSO: O TEXTO QUE EXIBE A
VOZ DAS PERSONAGENS.**



BACKGROUNDS

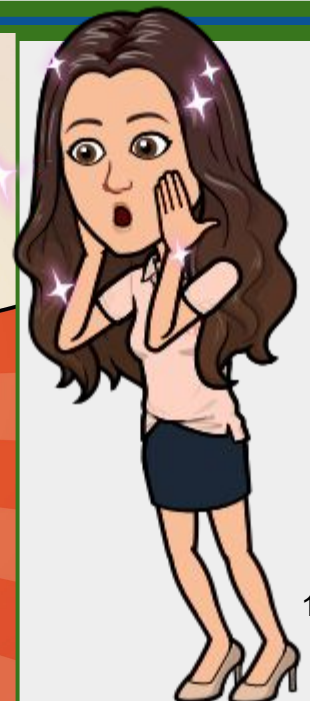

BACKGROUNDS/SHAPES



PODE UTILIZAR PAINÉIS MULTICOLORES:

- ◆ INSERIR UMA **FORMA/SHAPE** A PARTIR DO MENU **INSERIR /INSERT**;
- ◆ ALTERAR A SUA COR DE PREENCHIMENTO;
- ◆ ALTERAR A SUA ORDEM, ENVIANDO-A PARA O **FUNDO/BACKGROUND**; DE MODO A QUE FIQUE ATRÁS DE TODOS OS OUTROS ELEMENTOS EXISTENTES NO DIAPOSITIVO (**ORDENAR/ORDER, ENVIAR PARA TRÁS/SEND TO BACK**).



Yes



**TAMBÉM PODEMOS ALTERAR A COR DE
UMA CAIXA DE TEXTO PARA NARRAÇÕES...**



FUNDOS

- SE ESTIVER A UTILIZAR IMAGENS PARA AS SUAS PERSONAGENS E/OU OUTROS ELEMENTOS QUE NÃO TENHAM TRANSPARÊNCIA, PODE UTILIZAR UM FUNDO BRANCO DE MODO A QUE NÃO SE VEJA O **BRANCO** EM TORNO DA IMAGEM SELECIONADA.
- O TIPO DE FICHEIROS **PNG** NÃO TEM UM FUNDO QUADRADO OU RETANGULAR, ASSIM, APENAS ADICIONE **PNG** À PESQUISA DE IMAGENS.

Esta imagem tem transparência.
Esta imagem tem transparência.
Esta imagem tem transparência.
Esta imagem tem transparência.
Esta imagem tem transparência.
Esta imagem tem transparência.
Esta imagem tem transparência.
Esta imagem tem transparência.
Esta imagem tem transparência.
Esta imagem tem transparência.
Esta imagem tem transparência.
Esta imagem tem transparência.
Esta imagem tem transparência.
Esta imagem tem transparência.
Esta imagem tem transparência.



Esta imagem não tem transparência.
Esta imagem não tem transparência.
Esta imagem não tem transparência.
Esta imagem não tem transparência.
Esta imagem não tem transparência.
Esta imagem não tem transparência.
Esta imagem não tem transparência.
Esta imagem não tem transparência.
Esta imagem não tem transparência.
Esta imagem não tem transparência.
Esta imagem não tem transparência.
Esta imagem não tem transparência.
Esta imagem não tem transparência.
Esta imagem não tem transparência.
Esta imagem não tem transparência.



ESCOLHA A SUA AVENTURA
(COMICS)!!!!



EXEMPLO DE TEMPLATE

<https://bit.ly/viriatogif>





BANNER PARA O GOOGLE CLASSROOM

ANA PINA

Já pensou em construir os seus próprios *GIF* animados? Nesta partilha encontra as dicas necessárias para, de forma simples, o conseguir fazer.

Os *GIF* animados são de utilização variada, desde a ilustração de um conceito de uma disciplina, até à possibilidade de dar *feedback* aos alunos, o limite é apenas a imaginação!

Aqui encontra a explicação para construir um *GIF* animado, personalizado com o seu *Bitmoji*, para utilizar no *Google Classroom*, através de um programa gratuito e simples de utilizar.

Potencialidades

- ★ Visualmente atrativo e chamativo;
- ★ Fácil de construir;
- ★ De utilização variada.

BANNER PARA O GOOGLE

CLASSROOM



Vamos criar um *Banner*
para o *Google Classroom*?
É muito simples.
Vamos?

1.º Passo – Alterar tamanho da página

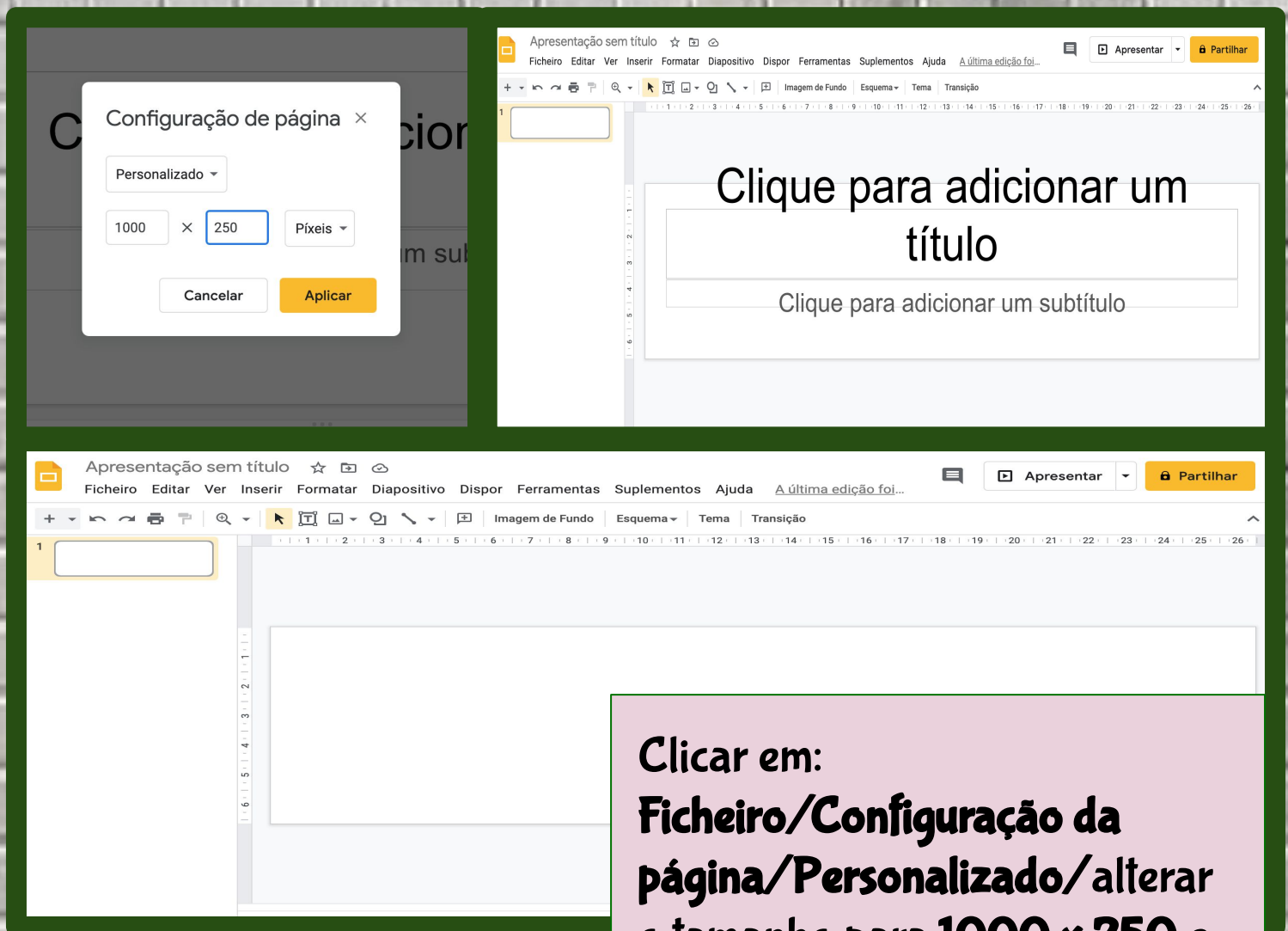

The image shows two screenshots from the Google Slides interface. The top-left screenshot displays the 'Configuração de página' (Page Setup) dialog box. It is set to 'Personalizado' (Custom) with dimensions of 1000 by 250 pixels. The 'Aplicar' (Apply) button is highlighted. The top-right screenshot shows a slide with a title 'Clique para adicionar um título' and a subtitle 'Clique para adicionar um subtítulo'. The bottom screenshot shows the same slide but with a larger white rectangular area, indicating the page size has been changed to match the header format.

Clicar em:
Ficheiro/Configuração da página/Personalizado/alterar o tamanho para 1000 x 250 e colocar em *Pixels*/Aplicar.

⦿ o formato da página ficará parecido com o cabeçalho do *Google Classroom*.



2.º Passo – Alterar fundo da página

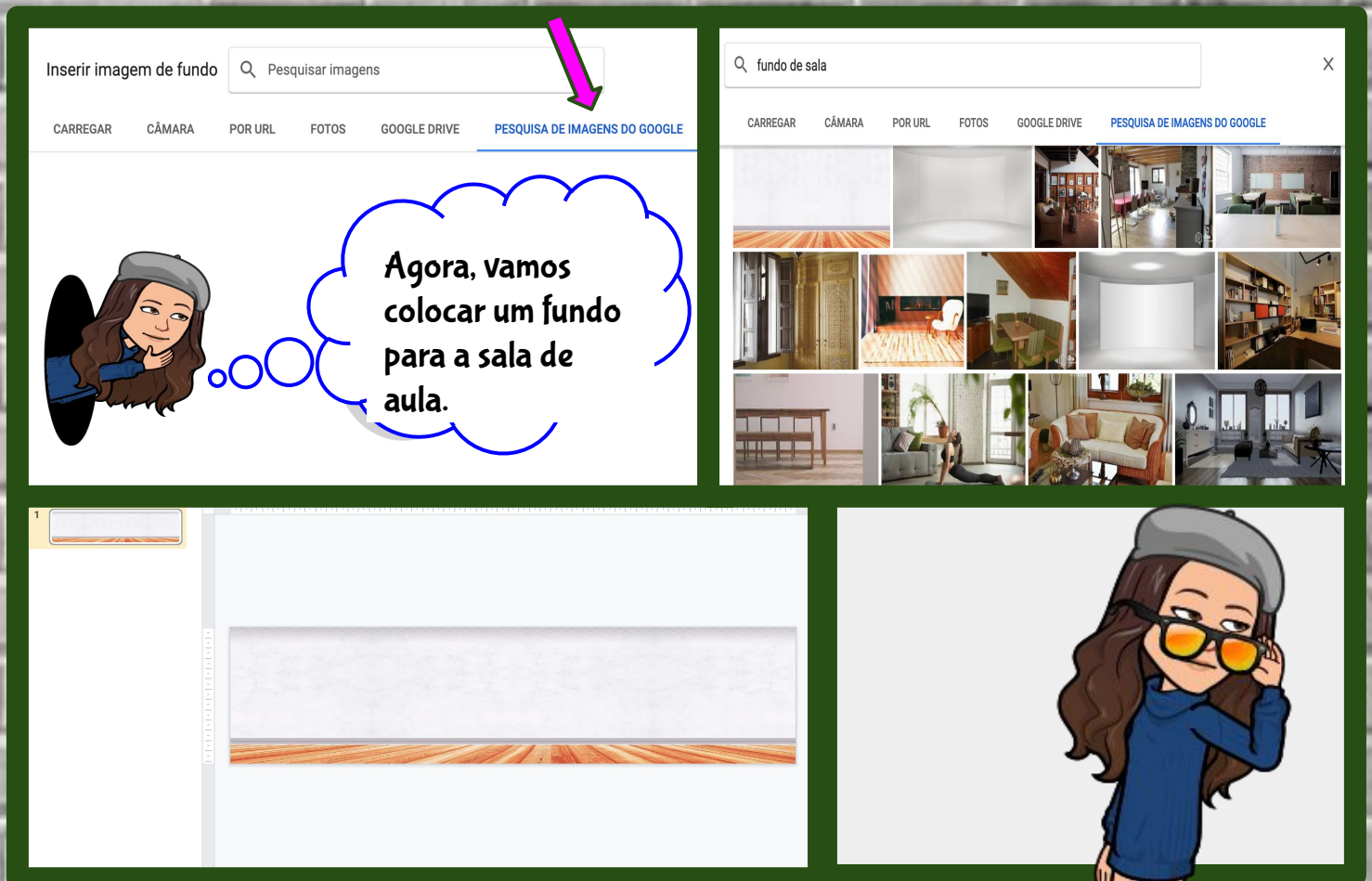

Inserir imagem de fundo

CARREGAR CÂMARA POR URL FOTOS GOOGLE DRIVE PESQUISA DE IMAGENS DO GOOGLE

Q fundo de sala X

CARREGAR CÂMARA POR URL FOTOS GOOGLE DRIVE PESQUISA DE IMAGENS DO GOOGLE

Agora, vamos colocar um fundo para a sala de aula.



- 1.º Selecionar com o botão do lado direito **Alterar Fundo/Escolher Imagem/Pesquisa de imagens do Google**;
- 2.º Pesquisar por **Fundo de sala**;
- 3.º Escolher, entre as imagens, uma sala de aula.

3.º Passo – Decorar a página

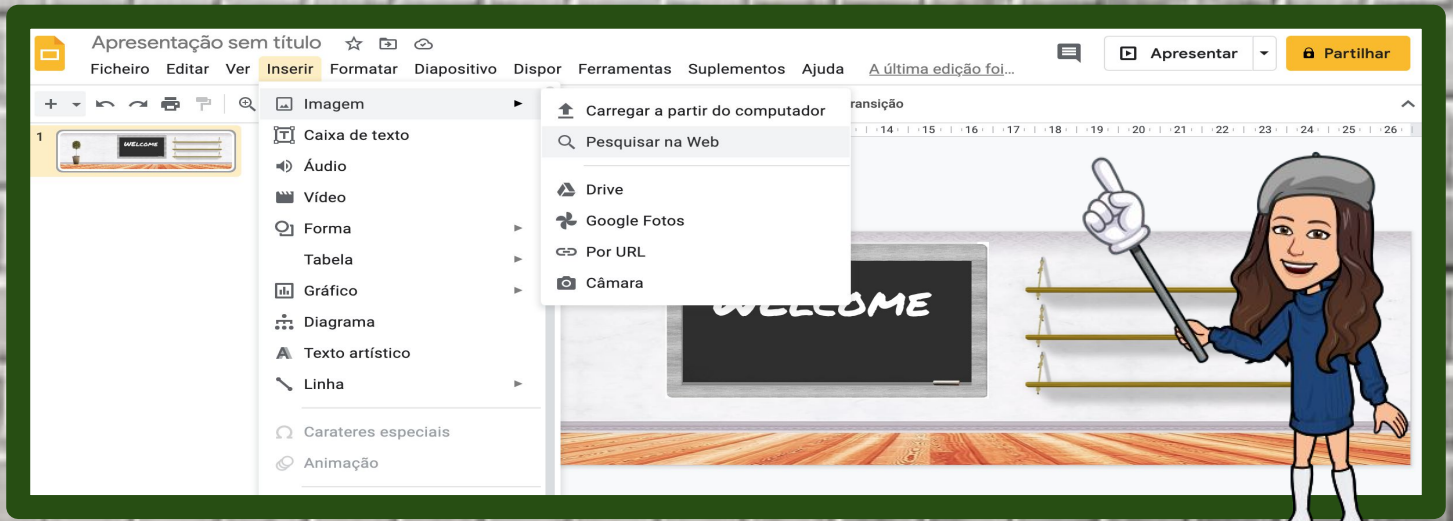

Inserir/Pesquisar na web/pesquisar imagens em formato transparente (png), exemplo: quadro png;

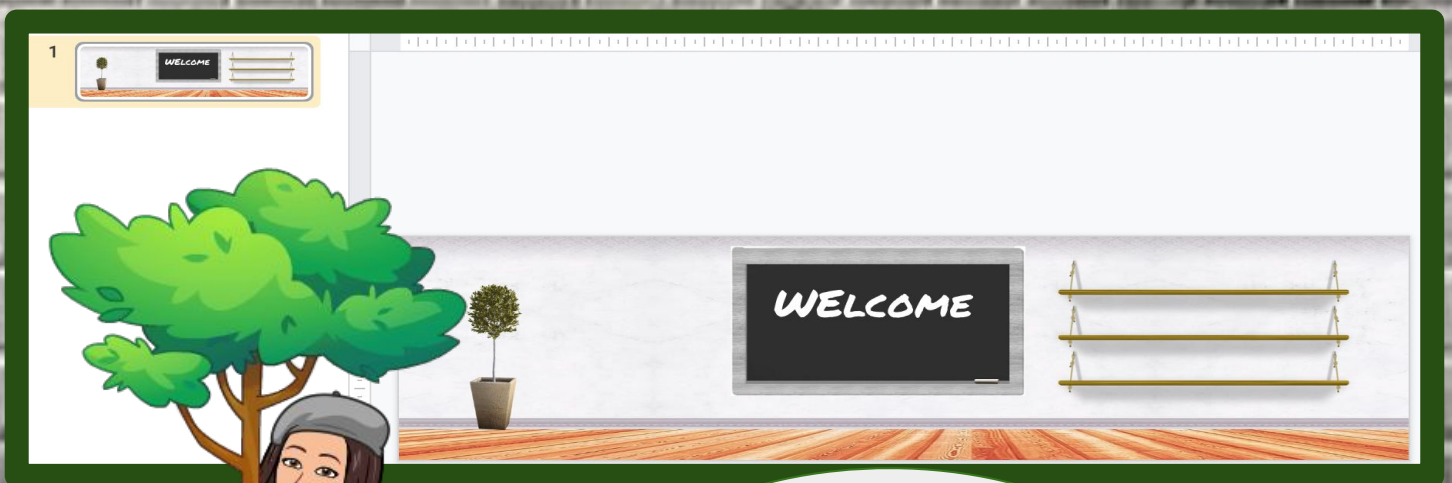

Use a sua criatividade para decorar a página.

4.º Passo – Inserir os Bitmojis

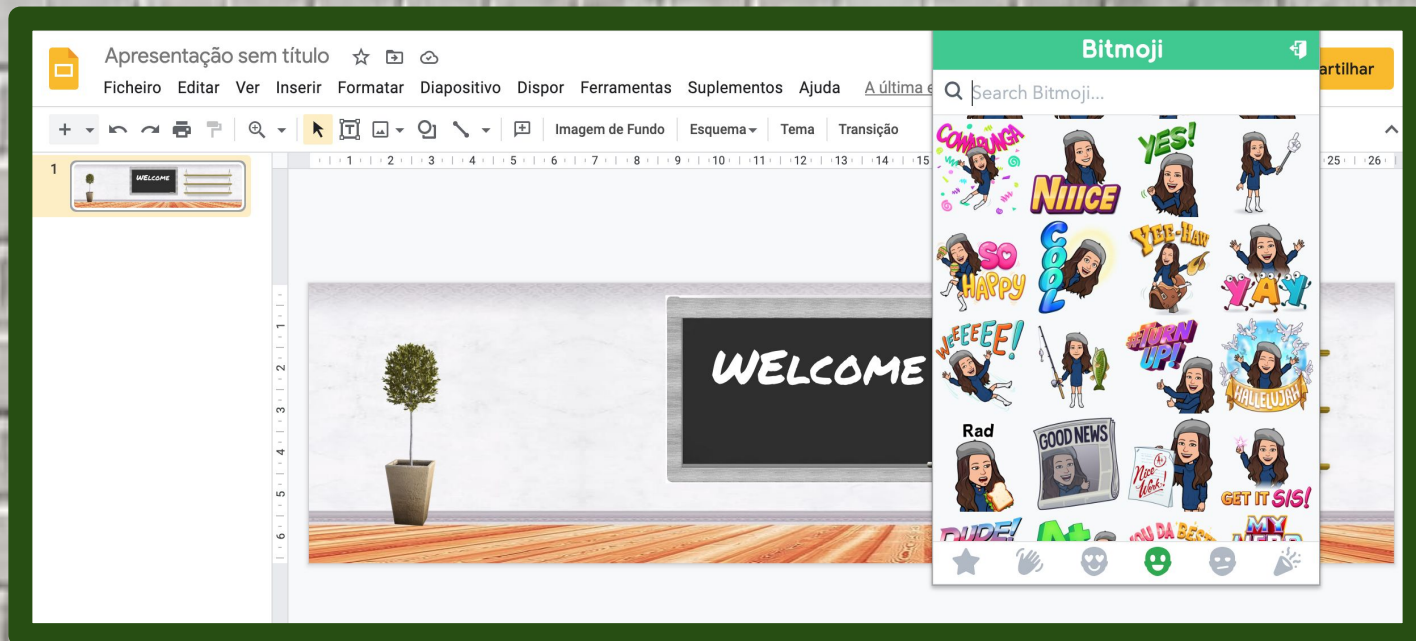

5.º Passo – Seleccione os Bitmojis

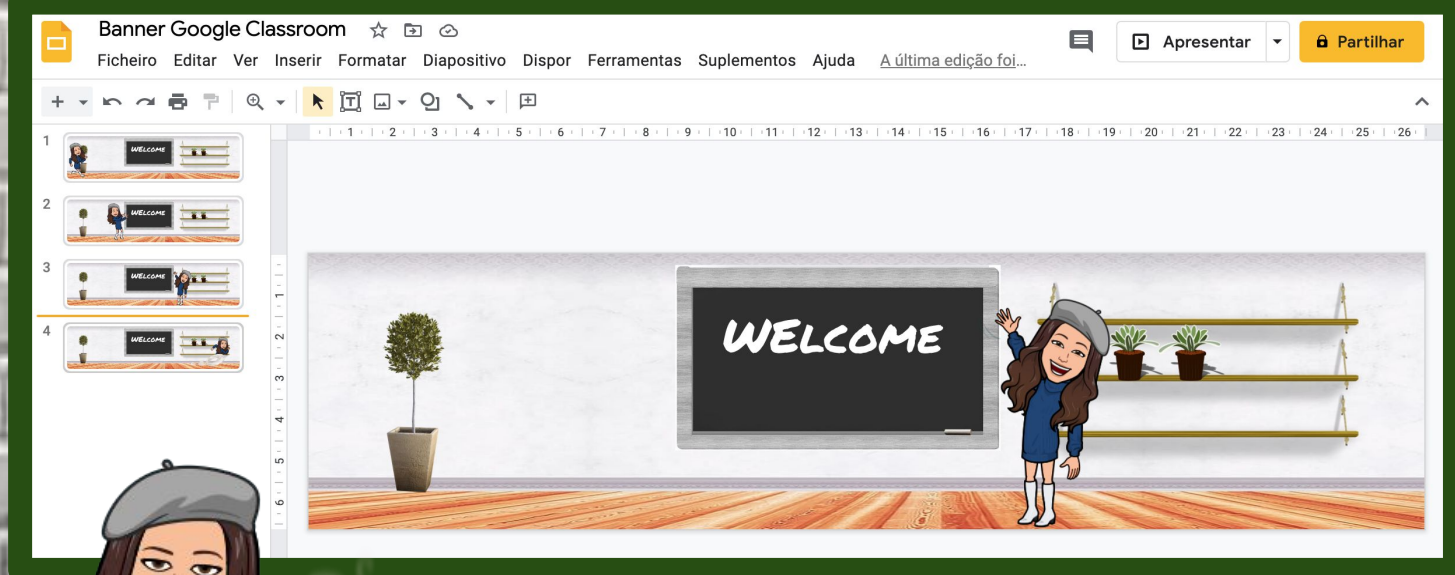
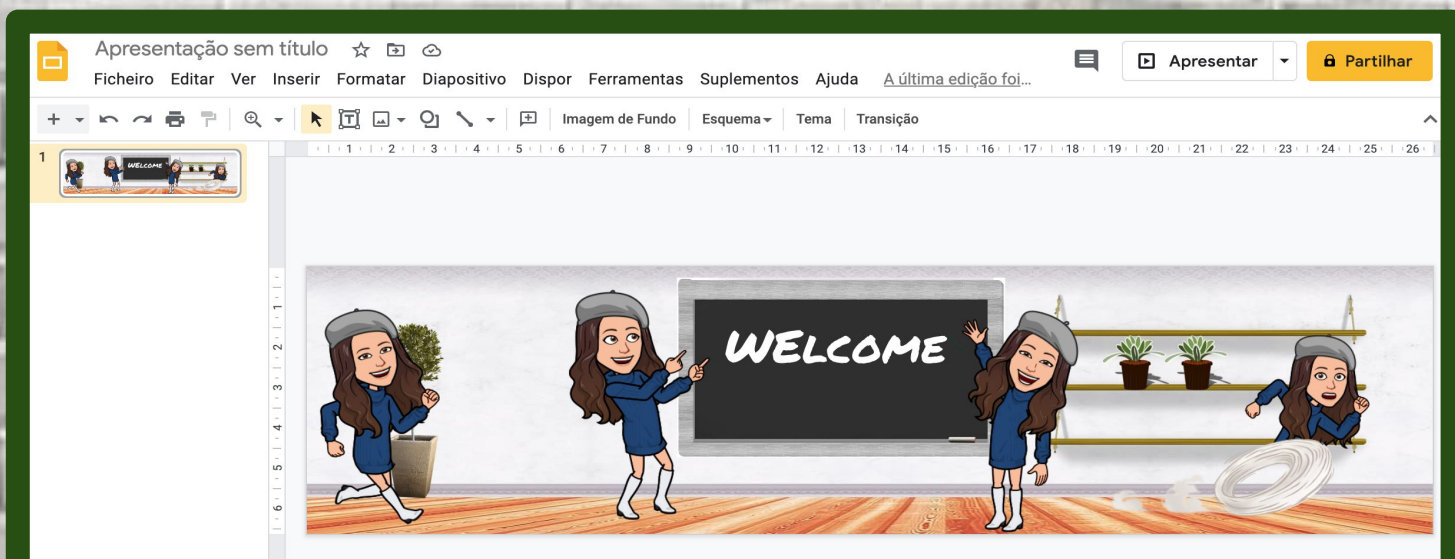

Depois de escolher os Bitmojis, só tem que colocar um em cada página, conforme está neste exemplo.

6.º Passo – Criar o *Gif* animado

Tall Tweets Classic

Turn your Google Slides into a GIF presentation and Tweet!

SELECT PRESENTATION 

Procure o *site Tall Tweets Classic*, que transforma *Google Slides* em videos. Terá que dar permissão para o *site* aceder à sua *Drive*.

Make a GIF

É o recomendado para a largura de imagem.

GIF Image Width (in p

8000

Slide Duration (in seconds)

2

Velocidade: escolha a que se adapta ao que pretende.

Sequence of Slides (comma separated)

CREATE GIF 

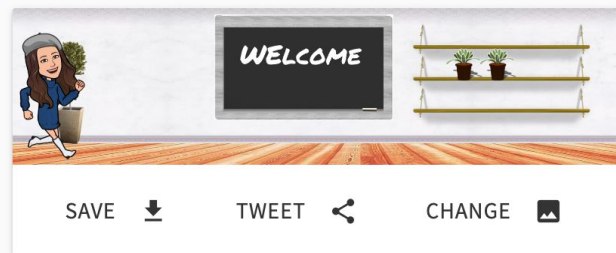

7.º Passo – Inserir o *GIF* animado no *Google Classroom*

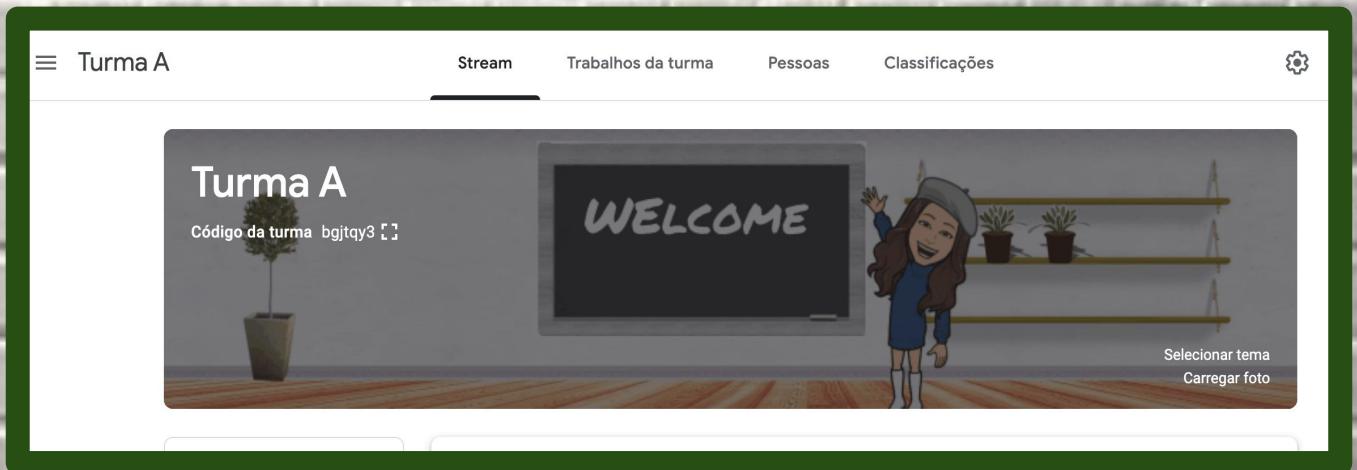
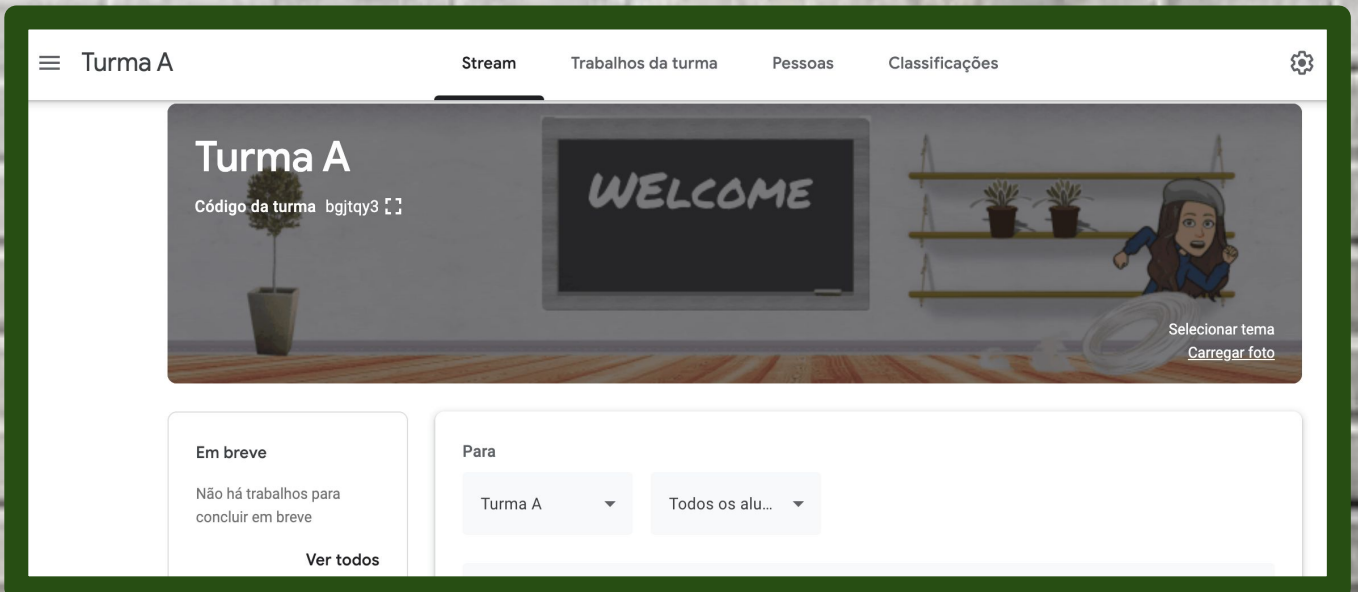

- 1.º Abrir o seu *Classroom*;
- 2.º Escolher a turma;
- 3.º Carregar o vídeo (selecione **carregar foto**).

FÁCIL ... VAMOS EXPERIMENTAR?





LICENÇAS CREATIVE COMMONS

MIGUELA FERNANDES

As licenças *Creative Commons* permitem–nos licenciar as nossas criações. Todas as licenças ajudam–nos a manter o direito de autor e os direitos conexos, ao mesmo tempo que permitem que outras pessoas copiem, distribuam e façam alguns usos do seu trabalho.

Todas as licenças *Creative Commons* são aplicáveis em todo o mundo e duram o mesmo prazo que o direito de autor e/ou os direitos conexos aplicáveis.

Potencialidades

- Trabalhar os conceitos relacionados com os direitos de autor;
- Promover o respeito pelos direitos de autor;
- Dar a conhecer aos alunos o princípio de Cultura Livre;
- Fomentar o licenciamento dos recursos produzidos.

Funcionalidades

- Licenciar *eBooks*;
- Licenciar imagens;
- Licenciar músicas;
- Licenciar vídeos;
- Licenciar recursos educativos...

AS LICENÇAS

CREATIVE COMMONS



Miguela Fernandes

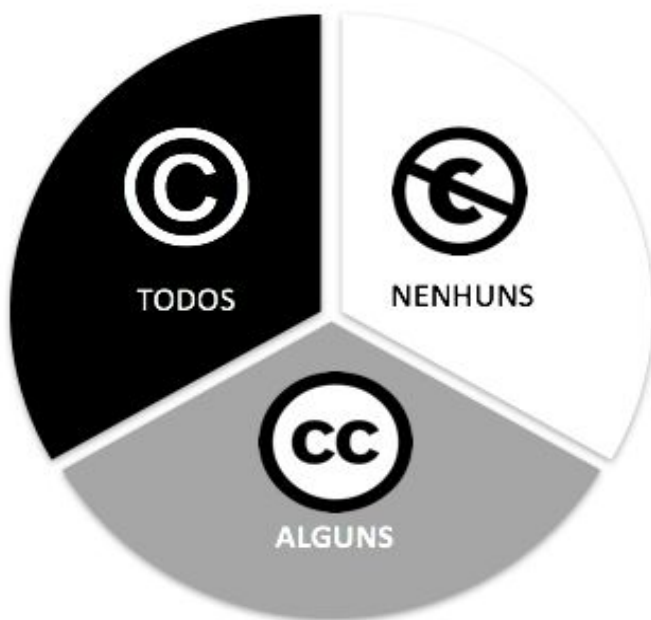

As licenças Creative Commons (CC) foram criadas em 2001 por um grupo de professores da Universidade de Stanford, com o apoio do Public Domain Center.



<https://creativecommons.org/licenses/?lang=pt>





BY



SA

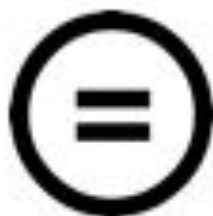

ND



NC

Que tipo de licenças
temos? Querem saber?





BY

Dá-me os créditos!



**A mais livre de todas!
Cultura livre...**





*Podes mudar
mas continua
com a mesma
licença!*

MANTER LICENÇA CC



**Ainda mantém o conceito
de cultura livre...**



NC

*Usa mas
não vendas!*



**Deixa de ter o conceito de
cultura livre...**



A tua versão é igual à minha!



Não é cultura livre... não podemos mudar nada!



<https://youtu.be/4QH5-UFxMUo>



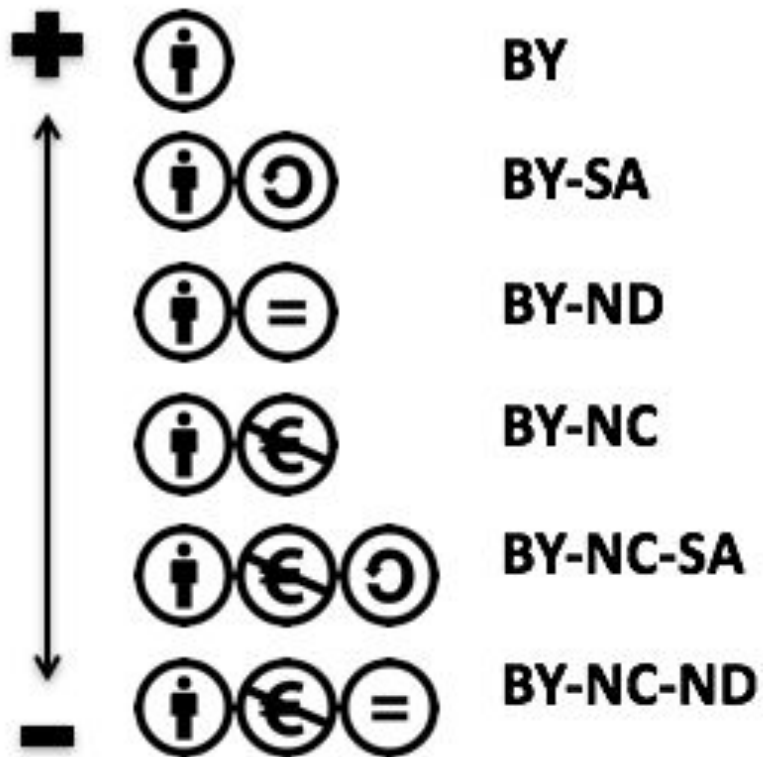

Da mais livre à mais restritiva!



Recursos de Domínio Público

IMAGENS

- [HTTPS://PIXABAY.COM/](https://pixabay.com/)
- [HTTPS://FREE-IMAGES.COM/](https://free-images.com/)
- [HTTPS://WWW.PDCLIPART.ORG/](https://www.pdclipart.org/)

ÁUDIO

- [HTTPS://FREESOUND.ORG/](https://freesound.org/)
- [HTTP://SOUNDBIBLE.COM/FREE-SOUND-EFFECTS-1.HTML](http://soundbible.com/free-sound-effects-1.html)
- [HTTPS://WWW.JAMENDO.COM/](https://www.jamendo.com/)

ATÉ BREVE...

ETWINNING PT



